

**ՀԱՅԱՍՏԱՆԻ ՀԱՆՐԱՊԵՏՈՒԹՅԱՆ ԿՈՏԱՅՔԻ ՄԱՐԶԻ ՉԱՐԵՆՑԱՎԱՆ ՀԱՄԱՅՆՔԻ  
ՉԱՐԵՆՑԱՎԱՆ ՔԱՂԱՔԻ <<ՀՐԱՇՔ>> ՄՍՈՒՐ ՄԱՆԿԱՊԱՐՏԵԶ ՀՈԱԿ  
2023-2024 ՈՒՍՈՒՄՆԱԿԱՆ ՏԱՐՎԱ ԳՈՐԾՈՒՆԵՈՒԹՅԱՆ ՆԵՐՔԻՆ ԳՆԱՀԱՏՄԱՆ  
ՀԱՇՎԵՏՎՈՒԹՅՈՒՆ**

**Ներածություն**

Մույն փաստաթուղթը ՀՀ Կոտայքի մարզի Չարենցավան համայնքի Չարենցավան քաղաքի <<Հրաշք>> մուր մանկապարտեզ ՀՈԱԿ-ի ՀՀ օրենսդրությամբ սահմանված կարգով և պահանջներին համապատասխան իրականացված ներքին գնահատման արդյունքում կազմված հաշվետվությունն է:

Ներքին գնահատումն իրենից ներկայացնում է մատուցվող կրթական ծառայությունների որակի մշտադիտարկման և հսկողության իրականացման գործընթաց:

Ներքին գնահատման նպատակն է բարելավել կրթական ծառայությունների մատուցման որակը, ինչպես նաև նպաստել գործունեության արդյունավետության բարձրացմանը՝ ուսումնական գործընթացի կազմակերպման, մանկավարժական աշխատողների աշխատանքի արդյունավետության և սաների առաջընթացի ուսումնասիրման միջոցով:

Մուր մանկապարտեզի ներքին գնահատումն իրականացվում է հետևյալ ոլորտներում

- հաստատության անվտանգություն
- հաստատության գործունեության արդյունավետություն և ուսումնական գործընթացի որակ
- համայնքային մասնակցություն

Մուր մանկապարտեզի ներքին գնահատման գործընթացում ցուցանիշների և չափանիշների հաշվարկման ժամանակ կիրառվել են հետևյալ մեթոդները՝

- փաստաթղթային վերլուծություն
- դիտարկում և փաստագրում
- հարցումների իրականացում և արդյունքների վերլուծություն

Ներքին գնահատումն իրականացվել է մուր մանկապարտեզի տնօրենի 27 սեպտեմբերի 2023թ. N 150-Ն հրամանով կազմավորված հանձնաժողովի կողմից, որի անդամներն են հանդիսանում՝

*Հանձնաժողովի նախագահ՝*

- Կարինե Խեղոյան տնօրեն

*Անդամներ*

- Կարինե Մելիք-Մուշկամբարյան փոխտնօրեն
- Լիլիկ Հակոբյան մեթոդիստ
- Անահիտ Մալխասյան մեթոդիստ ուսուցիչ-խմբավար
- Հրաչուհի Պողոսյան դաստիարակ
- Գայանե Ավանեսյան ծնողական խորհրդի նախագահ
- Հրաչուհի Հարությունյան ծնողական խորհրդի անդամ
- Արփինե Ազիզյան ծնողական խորհրդի անդամ

Ներքին գնահատումը բաղկացած է 14 մասից.

- **Մաս 1.** Ընդհանուր տեղեկություններ մուր-մանկապարտեզի մասին, մասնավորապես ներկայացված են մանկապարտեզի շենքի և տարածքի անվտանգ շահագործման վերաբերյալ տվյալներ:
- **Մաս 2.** Ուսումնական հաստատության սաների և աշխատակազմի համար ուսումնական գործընթացի և աշխատանքի կազմակերպման համար անհրաժեշտ նորմերի պահպանում:

- **Մաս 3.** Սաների անվտանգ կենսագործունեության և առողջ ապրելակերպի կարողությունների և հմտությունների ձևավորման համար ուսուցողական ծրագրերի իրականացում:
- **Մաս 4.** Մտւր մանկապարտեզ ՀՈԱԿ-ի սաների, ֆիզիկական, հոգևոր, սոցիալական առողջությանը միտված կարողությունների և հմտությունների ձևավորմանը նպաստող ուսումնական ծրագրերի իրականացումը:
- **Մաս 5.** Տվյալներ ուսումնական հաստատության մանկավարժական անձնակազմի և ուսումնադաստիարակչական գործընթացի ցուցանիշների և չափանիշների մասին:
- **Մաս 6.** Ուսումնական հաստատության զարգացնող միջավայրը:
- **Մաս 7.** Ուսումնական հաստատության մարդկային, ֆինանսական և նյութական ռեսուրսների արդյունավետ տնօրինումը
- **Մաս 8.** Ուսումնական հաստատության ծնողական խորհրդի համագործակցությունը մանկավարժական և վարչական անձնակազմի հետ:
- **Մաս 9.** Մտւր մանկապարտեզ ՀՈԱԿ-ի և համայնքի համագործակցությունը գնահատող ցուցանիշներ:
- **Մաս 10.** Ուսումնական հաստատությունում ներառականության և հավասարության ապահովում:
- **Մաս 11.** Ուսումնական հաստատության ռեսուրսները՝ ուղղված ԿԶԱՊԿ ունեցող սաների ինամքին և դաստիարակությանը: Ուսումնական միջավայրի հարմարեցումը նրանց կարիքներին
- **Մաս 12.** ԿԶՊԱԿ ունեցող սաների կարիքների հաշվառումը ուսումնադաստիարակչական գործընթացում
- **Մաս 13.** Տեղեկություններ ԿԶՊԱԿ ունեցող սաների վերաբերյալ
- **Մաս 14.** Տեղեկություններ ուսումնական հաստատությունում սեռերի հարաբերակցության և ազգային փոքրամասնությունների երեխաների վերաբերյալ

## I. ԸՆԴՀԱՆՈՒՐ ՏԵՂԵԿՈՒԹՅՈՒՆՆԵՐ ՀԱՍՏԱՏՈՒԹՅԱՆ ՄԱՍԻՆ

*Կազմակերպության անվանումը՝ Հայաստանի Հանրապետության Կոտայքի մարզի Չարենցավան համայնքի Չարենցավան քաղաքի <<Հրաշք>> մտւր մանկապարտեզ ՀՈԱԿ  
Կազմակերպահրավական տեսակը՝ Համայնքային ոչ առևտրային կազմակերպություն՝  
ՀՈԱԿ*

*Սեփականության ձևը՝ անհատույց օգտագործում*

*Հասցե՝ 6-րդ թաղամաս, 1-ին փողոց, թիվ 1 շ.*

*Հեռ.՝ 093012561*

*Պաշտոնական կայքէջ՝ Ֆեսբուքյան էջ Hrashq Mankaprtz*

**II. ՀԱՅԱՍՏԱՆԻ ՀԱՆՐԱՊԵՏՈՒԹՅԱՆ ԿՈՏԱՅՔԻ ՄԱՐԶԻ ԶԱՐԵՆՑԱՎԱՆ ՀԱՄԱՅՆՔԻ  
 ԶԱՐԵՆՑԱՎԱՆ ՔԱՂԱՔԻ «ՀՐԱՇՔ» ՄՍՈՒՐ ՄԱՆԿԱՊԱՐՏԵԶ ՀՈԱԿ-Ի  
 ԳՈՐԾՈՒՆԵՈՒԹՅԱՆ ՆԵՐՔԻՆ ԳՆԱՀԱՏՄԱՆ ՀԱՐՑԱՇԱՐԵՐ**

**1. ՀԱՅԱՍՏԱՆԻ ՀԱՆՐԱՊԵՏՈՒԹՅԱՆ ԿՈՏԱՅՔԻ ՄԱՐԶԻ ԶԱՐԵՆՑԱՎԱՆ  
 ՀԱՄԱՅՆՔԻ ԶԱՐԵՆՑԱՎԱՆ ՔԱՂԱՔԻ «ՀՐԱՇՔ» ՄՍՈՒՐ ՄԱՆԿԱՊԱՐՏԵԶ  
 ՀՈԱԿ-Ի ՇԵՆՔԻ ԵՎ ՏԱՐԱԾՔԻ ԱՆՎՏԱՆԳ ՇԱՀԱԳՈՐԾՈՒՄԸ**

Ցուցանիշ	Այո	Մասամբ	Ոչ
ա. ուսումնական հաստատությունն ունի տարածք՝ մեկուսացված ու հեռացված ավտոճանապարհային գոտուց, աղմուկի, օդի աղտոտման աղբյուրներ հանդիսացող արդյունաբերական կամ այլ օբյեկտներից.	V		
բ. ուսումնական հաստատության տարածքը ցանկապատված է և անվտանգ է սաների ազատ տեղաշարժման համար.	V		
գ. արտակարգ իրավիճակներում հատուկ ծառայությունների մեքենաները կարող են անարգել մոտենալ ուսումնական հաստատության շենքին.	V		
դ. ուսումնական հաստատության տարածքը մաքուր է, աղբը կանոնավորապես հավաքվում է հատուկ աղբարկղերում և դուրս է բերվում հաստատության տարածքից.	V		
ե. ուսումնական հաստատության ամբողջ տարածքում պարբերաբար իրականացվում են միջոցառումներ՝ կրծողների և վտանգավոր միջատների, թափառող շների, կատուների և այլ կենդանիների դեմ.	V		

«ա», «բ» չափանիշների համար անհրաժեշտ է իրականացնել դիտարկում-փաստագրում և արձանագրել հաստատության շենքի ֆիզիկական վիճակը: «ե» չափանիշի համար պետք է հիմք ընդունել հաստատության կողմից համապատասխան կազմակերպությունների (ախտահարման-կանխարգելման, արտակարգ իրավիճակների ծառայության) հետ կնքված պայմանագրերը: Սույն աղյուսակը լրացնելիս ներքևում պետք է նշվի նաև համապատասխան փաստաթղթերի առկայության և գործողության ժամկետների, այդ թվում՝ պայմանագրերի, կատարման մասին:

## ԴԻՏԱՐԿՈՒՄ-ՓԱՍՏԱԳՐՈՒՄ

Հանձնաժողովի անդամների հետ իրականացրել ենք դիտարկում-փաստագրում <<ա>> և <<բ>> չափանիշների համար և արձանագրել, որ ուսումնական հաստատության տարածքը մեկուսացված և հեռացված է ավտոճանապարհային գոտուց, արդյունաբերական և այլ օբեկտներից որոնք հանդիսանում են օդի և աղմուկի աղտոտման աղբյուրներ: Տարածքը ցանկապատված է և անվտանգ է երեխաների ազատ տեղաշարժման համար: Հաստատության շենքը գտնվում է լավ վիճակում: Արտակարգ իրավիճակներում հատուկ ծառայության մեքենաները անարգել մոտենում են ուսումնական հաստատության շենքին: Հաստատության տարածքը մաքուր է աղբը կանոնավորապես հավաքվում է աղբարկղերում և դուրս բերվում տարածքից: Հաստատության ամբողջ տարածքում պարբերաբար իրականացվում է կրծողների դեմ միջոցառումներ: Հիմք՝ աղտահանման-կանխարգելման կազմակերպության հետ կնքված պայմանագիրը: Արտակարգ իրավիճակների ծառայության հետ պայմանագիր չունենք:





ք.Չարենցավան

«01» հունվարի 2024 թ.

Չարենցավանի «Հրաշք» մանկապարտեզ ՀՈԱԿ -ը ի դեմս տնօրենի Կ.Խեղոյան որը գործում է ՀՈԱԿի կանտոնադրության հիման վրա այսուհետ պատվիրատու մի կողմից և «Չարենցավանի կանխարգելիչ ախտահանում»ԴՓԲԸ ի դեմս տնօրեն Զ.Ավագյանի,որը գործում է ընկերության կանտոնադրության հիման վրա այսուհետ կատարող մյուս կողմից, կնքեցին սույն պայմանագիրը հետևյալի մասին՝

**1. ՊԱՅՄԱՆԱԳՐԻ ԱՌԱՐԿԱՆ**

1.1 Պատվիրատուն հանձնարարում է, իսկ Կատարողը պարտավորվում է Չարենցավանի «Հրաշք»մանկապարտեզ ՀՈԱԿ -ի շենքում կատարել դեռատիզացիոն աշխատանքներ, ամիսը երկու անգամ. ըստ կողմերի միջև պայմանավորված ժամանակացույցի, իսկ պատվիրատուն պարտավորվում է պայմանագրով սահմանված կարգով և ժամկետներում վճարել կատարված աշխատանքների համար:

**2. ԿՈՂՄԵՐԻ ՊԱՐՏԱՎՈՐՈՒԹՅՈՒՆՆԵՐԸ**

2.1 Կատարողը պարտավորվում է՝  
ա/ Կատարել Չարենցավանի «Հրաշք»մանկապարտեզ ՀՈԱԿ -ի շենքի դեռատիզացիոն աշխատանքներ համաձայն ՀՀ առողջապահության նախարարի16 հուլիսի 2010թ N 13 Ն հրամանի,  
բ/ կատարողը աշխատանքը կատարում է իր միջոցներով , նյութերով և սարքավորումներով  
վ/ Աշխատանքները կատարել աշխատանքների կատարման ժամանակացույցի համապատասխան /հավ 1/  
գ/ կատարողը պատասխանատվություն է կրում իր կողմից կատարված աշխատանքների որակի և անվտանգության համար

2.2 Պատվիրատուն պարտավորվում է՝  
ա/ Ընդունել մատուցված ծառայության վերաբերյալ կատարողական թերթիկները և հաշիվ-ապրանքագրերը, իսկ ծառայության ընթացքում թերություններ հայտնաբերելու դեպքում այդ մասին անհապաղ գրավոր հայտնել կատարողին:  
բ/ Ծառայության արդյունքն ընդունելու դեպքում կատարողին վճարել վերջինիս վճարման ենթակա գումարները  
գ/Օբյեկտներում տեղադրված որսի միջոցների և սարքավորումների անհետանալու դեպքում փոխհատուցել վնասը՝ դրանց արժեքի չափով:  
դ/ Օբյեկտում կրծողների և միջատների բացակայությունը չի բացառում կանխարգելիչ ախտահանման աշխատանքների շարունակումը պայմանագրի համաձայն.

**3. ԿՈՂՄԵՐԻ ՊԱՏԱՍԽԱՆԱՍՎՈՒԹՅՈՒՆՆԵՐԸ**



դրամական միջոցները Կատարոի հաշվարկային հաշվին փոխանցելու միջոցով: Դրամական միջոցների փոխանցումը կատարվում է հանձնան-ընդունման արձանագրության հիման վրա սույն պայմանագրի N3 հավելվածով սահմանված վճարման ժամանակացույցով նախատեսված ամսում , բայց ոչ ավելի, քան նույն հավելվածով վճարման ժամանակացույցով տվյալ ժամանակահատվածի համար նախատեսված գումարի չափից: Եթե ընդունված Աշխատանքի դիմաց վճարելու համար N 3 հավելվածով սահմանված վճարման ժամանակացույցով տվյալ ժամանակահատվածում նախատեսված միջոցները չեն բավարարում, ապա վճարումն, սույն կետի պայմաններով, իրականացվում է այն ամսում, որում դրամական միջոցները նախատեսված են:

## 5. ՊԱՅՄԱՆԱԳՐԻ ԳՈՐԾՈՒՆԵՈՒԹՅԱՆ ԺԱՄԿԵՏՆԵՐԸ

- 5.1 Սույն պայմանագիրն ուժի մեջ է մտնում 2024թ. հունվարի 1-ից և գործում է մինչև 2024թ դեկտեմբերի 31:
- 5.2 Սույն պայմանագիրը վաղաժամկետ կարող է դադարեցվել, կողմերի փոխադարձ համաձայնությամբ կամ կողմերից մեկի նախաձեռնությամբ, եթե խախտվել են պայմանագրի պայմանները, այդ մասին ոչ ուշ քան 10 օրյա ժամկետում գրավոր տեղյակ պահելով մյուս կողմին, նշելով հրաժարման պատճառը:
- 5.3 Սույն պայմանագիրը կազմված է հավասար իրավաբանական ուժ ունեցող 2 օրինակից :

## 6. ԿՈՂՄԵՐԻ ԻՐԱՎԱԲԱՆԱԿԱՆ ՀԱՍՑԵՆԵՐԸ

«Պատվիրատու»  
Զարենցավանի «Հրաշք» մ-պ ՀՈԱԿ  
հասցեն՝ Զարենցավան 6-րդ թաղամաս  
հեռ.  
Հ/Հ 160280034739  
ՎՏԲ Հայաստան բանկ

<Զարենցավան> մ-ճ

ՀԿՀՀ 02805678

Տնօրեն Կ.Խեղոյան

Ստորագրություն

Վ.Տ.



«Կատարող»  
«Զարենցավանի կանխարգելիչ  
ախտահանում» Դ ՓԲԸ  
հասցեն՝ Զարենցավան Խանջյան -2  
հեռ. . 094-60-96-60  
Հ/Հ 2473000319670000  
ԱՇԲ «Զարենցավան» մասնաճյուղ

ՀԿՀՀ 02806947

Տնօրեն Հ.Ավագյան

Ստորագրություն

Վ.Տ.



ԿԱՏԱՐՄԱՆ ԹԵՐԹԻԿ

Պատվիրատուի անվ Չարենցավանի «Հրաշք» մանկապարտեզ ՀՈԱԿ \_\_\_\_\_  
 Պատվիրատուի հասցեն ք.Չարենցավան 6-րդ թաղամաս \_\_\_\_\_  
 Հեռախոս \_\_\_\_\_  
 Բանկ ՎՏԲ Հայաստան<Չարենցավան> Մ-ճ Հ/Հ160280034739 ՀՎՀՀ 02805678  
 Կատարող կազմակերպության անվանում «Չարենցավանի  
 կանխարգելիչ ախտահանում» Դ ՓԲԸ

Կատարող կազմակերպության հասցե, գտնվելու վայրը Չարենցավան Խանջյան -2  
 Հեռախոս . 094-60-96-60  
 Բանկ ԱՇԲ «Չարենցավան»մասնաճյուղ Հ/Հ 2473000319670000 ՀՎՀՀ 02806947

Մշակման ամիս, ամսաթիվ	Կրճողագերծման աշխատանքներ կատարողի ԱԱՀ	Պայմա- նագրի N	Մշակվող տարածք/հա /մ <sup>2</sup> /	Նյութի ծախսը		Տեղա- դրված որսի միջոցներ	Պատաս- խանատու անձի ստորա- գրությունը
				անվա- նում	քանակ		
1	2	3	4	5	6	7	8

Կատարող՝

Չարենցավանի կանխարգելիչ  
 Ախտահանում ԴՓԲԸ

Տնօրեն



Հ Ա Վ ա գ յ ա ն

Պատվիրատու՝

Չարենցավանի «Հրաշք» մ/պՀՈԱԿ

Տնօրեն

Կ.Խեղոյան





Հավելված N 2  
« 03» 01 2024թ. կնքված

24 պայմանագրի

**Չարենցավանի «Հրաշք» մ-մ ՀՈԱԿ-ի շենքում դեռատիզացիոն  
աշխատանքների**

**Գնման ժամանակացույց**

N	Աշխատանքի անվանումը	Ծավալը /հազ.հհ դրամ/	Աշխատանքների կատարման	
			Սկիզբը	Ավարտը
1	Պայքար կրծողների և միջատների դեմ	70,00	01.01.2024թ.	31.12.2024թ.

**Պատվիրատու**

Չարենցավանի «Հրաշք» մ/պ ՀՈԱԿ

Տնօրեն

Կ. Խեղոյան



**Կատարող**

«Չարենցավանի Կանխարգելիչ  
ախտահանում» ԴՓԲԸ

Տնօրեն

Հ Ավագյան



**Չարենցավանի «Հրաշք» մուր -մանկապարտեզ ՀՈԱԿ -ի դեռատիզացիոն աշխատանքների  
 ֆինանսական պարտավորությունների կատարման  
 ժԱՄԱՆԱԿԱՑՈՒՅՑ**

N	Աշխատանքների անվանումը Պայքար կրծողների և սիջասների դեմ	Նախատեսվում է վճարել 2024 թ. Չարենցավանի «Հրաշք» մ/պ ՀՈԱԿ -ի բյուջեից										Ընդամենը /հազար ՀՀ դրամ/		
		I եռ.		II եռ.		III եռ.			IV եռ.					
		մոխիդրս	մոխիստզվի	տմոց	նվսիոո	նվոց	նվյոս	նվոս	նստոոսո	ըզտիոզո	ըզտիս	սզզըզսոց	սզզըզտիզն	
1		6,0	12,0	18,0	24,0	30,0	36,0	42,0	48,0	53,5	59,0	64,5	70,0	70,00 70,00

**Ընդամենը**

Ենթակա է վճարման՝ Յոսնատուն հազար ՀՀ դրամ

Աղյուսակում նշված, վճարման ենթակա գումարները, ներկայացված են անողական կարգով

**Պ Ա Տ Վ Ի Դ Ա Տ ՈՒ**

Չարենցավանի «Հրաշք» մ-պ ՀՈԱԿ

տնօրեն Կ. Խեղդյան

*(Ստորագրություն)*



**Կ Ա Տ Ա Ր Ո Ղ**

«Չարենցավանի կանխարգելիչ ախտահանում» ՂՓԲԸ

Հ Ավագյան



**2. ՀԱՅԱՍՏԱՆԻ ՀԱՆՐԱՊԵՏՈՒԹՅԱՆ ԿՈՏԱՅՔԻ ՄԱՐԶԻ ՉԱՐԵՆՑԱՎԱՆ  
ՀԱՄԱՅՆՔԻ ՉԱՐԵՆՑԱՎԱՆ ՔԱՂԱՔԻ <<ՀՐԱՇՔ>> ՄՍՈՒՐ ՄԱՆԿԱՊԱՐՏԵԶ  
ՀՈԱԿ-Ի ՄԱՆԵՐԻ ՈՒ ԱՇԽԱՏԱԿԱԶՄԻ ՀԱՄԱՐ ՈՒՍՈՒՄՆԱԿԱՆԳՈՐԾԸՆԹԱՑԻ  
ԵՎ ԱՇԽԱՏԱՆՔԻ ԿԱԶՄԱԿԵՐՊՄԱՆ ՀԱՄԱՐ ԱՆՀՐԱԺԵՇՏ ՆՈՐՄԵՐԻ  
ՊԱՀՊԱՆՈՒՄԸ**

(ՀՀ քաղաքաշինության կոմիտեի նախագահի 2020 թվականի դեկտեմբերի 10-ի N 95-Ն հրամանով սահմանված անվտանգության և առողջապահության նախարարի 2002 թվականի դեկտեմբերի 20-ի N 857-Ն հրամանով սահմանված սանիտարահիգիենիկ նորմերը)

Ցուցանիշ	Այո	Մասամբ	Ոչ
ա. ուսումնական հաստատության շենքը վերանորոգված է.	V		
բ.ուսումնական հաստատության շենքի շահագործումը համապատասխանում է քաղաքաշինության կոմիտեի նախագահի 2020 թվականի դեկտեմբերի 10-ի N 95-Ն հրամանով սահմանված շահագործման անվտանգության նորմերին.	V		
գ. շենքում առկա են դեպի դուրս բացվող պահուստային ելքեր.	V		
դ.ուսումնական հաստատությունն ապահովված է կապի և արտակարգ իրավիճակների ազդարարման համակարգով.	V		
ե.շենքը հարմարեցված է կրթության և զարգացման առանձնահատուկ պայմանների կարիք (այսուհետ՝ ԿԶԱՊԿ) ունեցող սաների անվտանգ տեղաշարժ ապահովող պայմաններին (թեքահարթակներ, լայն դռներ և այլն).		V	
զ. ուսումնական հաստատությունն ապահովված է սարքին վիճակում գտնվող հակահրդեհային անվտանգության լրակազմով, տանիքը պատված է հրակայուն նյութերով.	V		
է.համակարգչային սարքավորումները, հեռուստացույցներն ամուր են տեղադրված և ամրացված են աշխատատեղերին.	V		
ը. անիվներով տեղաշարժվող ծանր իրերն ամրացված են հատակին.		V	

թ. բաց դարակներից հեռացված են ծաղկամանները, նկարները դեկորատիվ իրերը.	V		
ժ. ուսումնական հաստատության միջանցքների հատակները սայթաքուն չեն, իսկ եթե ծածկված են ուղեգորգերով, ապա դրանք ամրացված են հատակին.	V		
ժա. ստորին հարկերի պատուհաններն ունեն շարժական մետաղյա վանդակաճաղեր.			V
ժբ. ուսումնական հաստատության կահույքը համապատասխանում է անվտանգ կենսագործունեության պահանջներին, ամուր և բարվոք վիճակում է.	V		
ժգ. ուսումնական հաստատությունում մշակված և առկա է սաների ու անձնակազմի տարհանման պլան, որում հաշվի են առնված նաև հաշմանդամություն ունեցող անձանց կարիքները.	V		
ժդ. ուսումնական հաստատության նախասրահում, բոլոր հարկերում, խմբասենյակներում փակցված են տարհանման պլան-սխեմաները՝ համապատասխան գունային ցուցաչափերով.	V		
ժե. ուսումնական հաստատության տարհանման ուղիներն ազատ են ավելորդ իրերից և արգելափակված չեն ծանր իրերով.	V		
ժզ. ուսումնական հաստատությունում սաների թիվը համապատասխանում է հաստատության լիցենզիայով սահմանված սահմանային տեղերին.	V		
ժէ. խմբասենյակներում սեղան և աթոռների թիվը համապատասխանում է առողջապահության նախարարի 2002 թվականի դեկտեմբերի 20-ի N 857-Ն հրամանով սահմանված նորմերին.	V		

«ա»-ից «դ» չափանիշները դիտարկելով՝ հանձնաժողովն ազատ շարադրանքով պետք է նկարագրի հաստատության տարածքի, շենքի ու շինությունների, գույքի անվտանգ շահագործման, սաների և աշխատակիցների անվտանգ կենսագործունեության ապահովման և առողջության պահպանման հետ կապված վիճակը և առկա խնդիրները: Դիտարկման շրջայց կատարելիս հանձնաժողովը պետք է նկարագրի առկա իրավիճակը և արձանագրի բացահայտված շեղումներն ու անհամապատասխանությունները:



Ղիտարկում-փաստագրումն իրականացնելիս հաստատությունը պետք է առաջնորդվի համապատասխան նորմատիվային և իր ներքին փաստաթղթերով:

«ա» չափանիշի համար անհրաժեշտ է իրականացնել ղիտարկում-փաստագրում և արձանագրել հաստատության շենքի ֆիզիկական վիճակը ու նշել, թե ինչպիսի վերանորոգման կարիք ունի այն՝ կապիտալ, մասնակի կամ ընթացիկ: Այնուհետև ցանկալի է մանրամասնել վերանորոգման կարիքները և տալ դրանց մոտավոր ֆինանսական գնահատականը:

«բ» չափանիշի համար ղիտարկում-փաստագրման միջոցով պետք է արձանագրել, թե արդյոք շենքը կայուն է հետևյալ վտանգների կամ դրանցից որևէ մեկի ազդեցության նկատմամբ (ուժեղ քամիներ, սողանքներ, երկրաշարժեր, հրդեհներ, խոնավություն և այլն):

«ժբ»- ից «ժե» չափանիշների համար ևս պետք է իրականացնել ղիտարկում-փաստագրում և հաջորդիվ անդրադառնալ սաների և աշխատողների տարհանման խնդիրներին: Կցել տարահանման պլանի լուսապատճենը:

### **ՂԻՏԱՐԿՈՒՄ-ՓԱՍՏԱԳՐՈՒՄ**

ա .Կազմակերպության շենքը գտնվում է լավ վիճակում շենքը հիմնովին վերանորոգված է սակայն որոշ խմբասենյակներ և սանհանգույցներ ունեն ընթացիկ վերանորոգման կարիք:

բ . Ուսումնական հաստատության շենքը համապատասխանում է քաղաքաշինության կոմիտեի նախագահի 2020 թվականի դեկտեմբերի 10-ի N95 Ն հրամանով սահմանված շահագործման անվտանգության նորմերին՝ շենքը կայուն է ուժեղ քամիների, 7 բալանոց երկրաշարժերի և հրդեհների ազդեցության նկատմամբ:

գ . Շենքում առկա են դուրս բացվող պահուստային ելքեր՝ բուժկետի մեկուսարանից, սննդի պահեստից, առաջին հարկում գտնվող խմբասենյակից, գլխավոր մուտքից՝ 3 պահուստային ելքեր և շենքի հետևի մուտքից՝ 3 պահուստային ելքեր:

դ . Հաստատությունն ապահովված է արտակարգ իրավիճակների ազդարարման համակարգով որը տեղադրված է ընդունարանում:

ե. Շենքը մասամբ է հարմարեցված կրթության և զարգացման առանձնահատուկ պայմանների կարիք ունեցող սաների անվտանգ տեղաշարժման համար: Պայմանների համար բացակայում են թեքահարթակները, առկա են լայն դռներ:

զ. Հակահրդեհային անվտանգության լրակազմը գտնվում է սարքին վիճակում , տանիքը պատված է հրակայուն նյութերով:

է. Համակարգչային սարքավորումները ամուր եւ տեղադրված աշխատատեղերին:

ը. անիվներով տեղաշարժվող ծանր իրերի մեծ մասը ամրացված են հատակին:

թ. Բաց դարակներից հեռացված են ծաղկամանները:

ժ. Ուսումնական հաստատության միջանցքների հատակները սայթաքուն չեն և ծածկված չեն ուղեգորգերով:

ժբ. Ուսումնական հաստատության կահույքը ամուր և բարվոք վիճակում է և համապատասխանում է անվտանգ գործունեության պահանջներին:

ժգ. Ուսումնական հաստատությունը մշակել է սաների և անձնակազմի տարհանման պլան, որում հաշվի է առնված հաշմանդամություն ունեցող անձանց կարիքները:

ժդ. Ուսումնական հաստատության նախասրահում և բոլոր հարկերում փակցված են տարհանման պլան սխեմաները՝ համապատասխան գունային ցուցասլաքներով:

ժե. Տարհանման ուղիները ազատ են ավելորդ իրերից:

**ՏԱՐԱԳՆՆԱՆ ՊԼԱՆ**  
**ՉԱՐԵՆՑԱՎԱՆ ԲԱՂԱԹԻ << ԳՐԱԾԵ >> ՄԱՆԿԱՊՈՐՏԵՉ ՀՈԱԿ-Ի 1-ԻՆ ՀԱՐԿԻ**  
**EVACUATION PLAN**

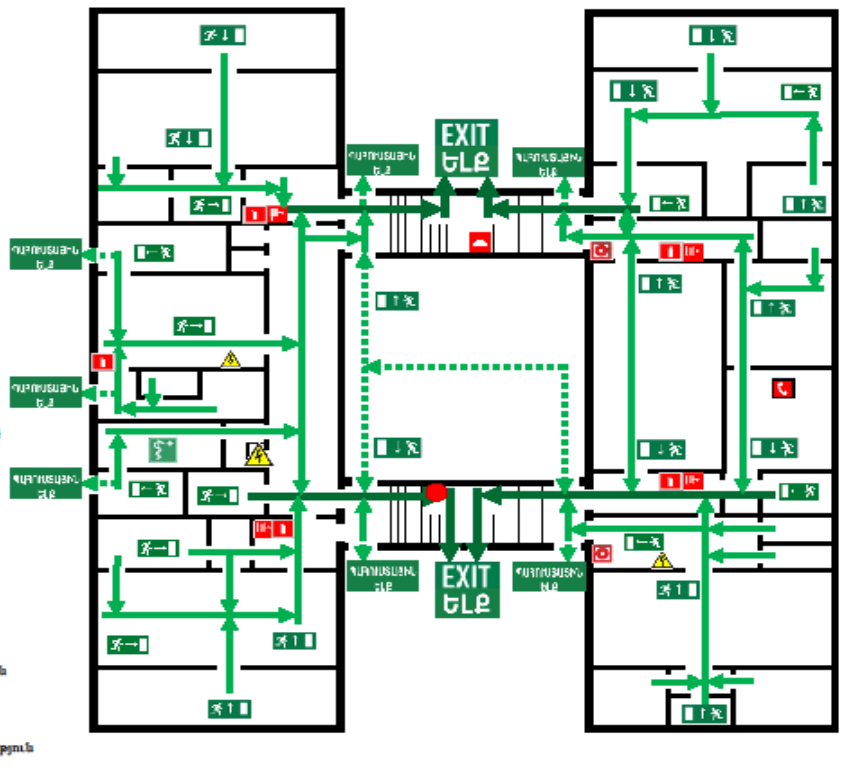

**ՊԱՏԱՆԱԿՄԱՆ ՆՇԱՆՆԵՐ**  
**LEGENDS**

- Գտնվելու վայրը  
You are here
- Ազդարարման համակարգ  
Fire alarm
- Հրդեհ ծորակ  
Fire hose
- Հրդեհ վահանակ  
Fire Cabinet
- հեռախոս  
Fire alarm phone
- Կրակմարիչ  
Fire extinguisher
- ԷԼ վահանակ  
electric panel
- Տարահանման ուղղություն  
Emergency exit
- Ելքի ուղղություն  
Primary exit route
- Չմանադասին ելքի ուղղություն  
Second dary exit route

**ԵՔԵ ԵՐԿՐԱՆԱԳՐԻ ԺԱՄԱՆԱԿ ԵՆԱԳՈՒՄ ԵՐ.**

- Եթե շենքի նկուղային, 1-ին և 2-րդ հարկում աշխատեք անհապաղ դուրս գալ շենքից, հեռացե՛ք դեպի բաց տարածություն.
- Եթե չեք կարողանում դուրս գալ շենքից, ապա կարելի է կանգնել շենքի միջին մասի հիմնական կողմ պատերի, երանգով կազմված անկյունների, այսինքն պատերում դռան բացվածքների և հենասյուների մոտ՝ գլխավերևում պահելով արտա, պարուսակ ալ պահպանվածության իր վերինը բաժնի ճեղքվող առարկաներից պաշտպանելու համար: Կարելի է նաև մտնել սեղանների տակ.
- Պատահաններից և շենքի արտաքին պատերից հեռու մնացեք, որպես փվում են առաջին հերթի փչրվող առարկաներից չվնասվելու համար.
- Ձրուչացեք ծանր ու մեծածավալ առարկաներից պահարաններից, որոնք կարող են տեղաշարժվել և վնասվել:
- Ճնջումների ավարտից հետո փորձեք դուրս գալ շենքից՝ նախապես որոշված ճանապարհով:

**ՉՐԿԵԻ ԴԵՊՅՈՒՄ.**

- Լսելով հրդեհ անազանգող ձայնը ազդանշանը հարկավոր է կանոնադրված կերպով դուրս գալ շինությունից.
- Տարածքի միայնագման դեպքում փակե՛ք դռները (քիթ, բերան) ամուր փաթաթված հարգաստով (չարժ, գլխարկ և այլն), և խոտարնված վազեք դեպի ելք:

- Հրդեհ-փրկարար ծառայություն **911**
- Բաժնիկապատյուն /police 1-02
- Ընտանաբուժություն /emergency 1-03
- Գազի վթարային ծառայություն 1-04

**ՏԱՐԱԳՆՆԱՆ ՊԼԱՆ**  
**ՉԱՐԵՆՑԱՎԱՆ ԲԱՂԱԹԻ << ԳՐԱԾԵ >> ՄԱՆԿԱՊՈՐՏԵՉ ՀՈԱԿ-Ի 2-ՐԴ ՀԱՐԿԻ**  
**EVACUATION PLAN**

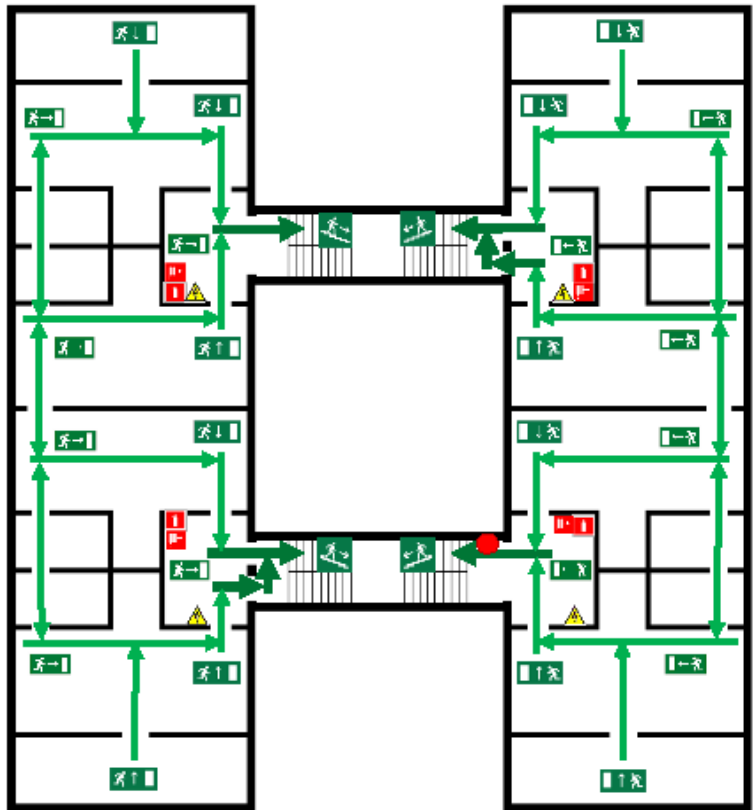

**ՊԱՏԱՆԱԿՄԱՆ ՆՇԱՆՆԵՐ**  
**LEGENDS**

- Գտնվելու վայրը  
You are here
- Հրդեհ ծորակ  
Fire hose
- Հրդեհ վահանակ  
Fire Cabinet
- հեռախոս  
Fire alarm phone
- Կրակմարիչ  
Fire extinguisher
- ԷԼ վահանակ  
electric panel
- Տարահանման ուղղություն  
Emergency exit
- Ելքի ուղղություն  
Primary exit route
- Չմանադասին ելքի ուղղություն  
Second dary exit route

**ԵՔԵ ԵՐԿՐԱՆԱԳՐԻ ԺԱՄԱՆԱԿ ԵՆԱԳՈՒՄ ԵՐ.**

- Եթե շենքի նկուղային, 1-ին և 2-րդ հարկում եք աշխատեք անհապաղ դուրս գալ շենքից, հեռացե՛ք դեպի բաց տարածություն.
- Եթե չեք կարողանում դուրս գալ շենքից, ապա կարելի է կանգնել շենքի միջին մասի հիմնական կողմ պատերի, երանգով կազմված անկյունների, այսինքն իսկ պատերում դռան բացվածքների և հենասյուների մոտ՝ գլխավերևում պահելով արտա, պարուսակ կամ ալ համապատասխան իր վերինը բաժնի ճեղքվող առարկաներից պաշտպանելու համար: Կարելի է նաև մտնել սեղանների տակ.
- Պատահաններից և շենքի արտաքին պատերից հեռու մնացեք, որպես փվում են առաջին հերթի փչրվող առարկաներից չվնասվելու համար.
- Ձրուչացեք ծանր ու մեծածավալ առարկաներից պահարաններից, որոնք կարող են տեղաշարժվել և վնասվել:
- Ճնջումների ավարտից հետո փորձեք դուրս գալ շենքից՝ նախապես որոշված ճանապարհով:

**ՉՐԿԵԻ ԴԵՊՅՈՒՄ.**

- Լսելով հրդեհ անազանգող ձայնը ազդանշանը հարկավոր է կանոնադրված կերպով դուրս գալ շինությունից.
- Տարածքի միայնագման դեպքում փակե՛ք դռները (քիթ, բերան) ամուր փաթաթված հարգաստով (չարժ, գլխարկ և այլն), և խոտարնված վազեք դեպի ելք:

- Հրդեհ-փրկարար ծառայություն **911**
- Բաժնիկապատյուն /police 1-02
- Ընտանաբուժություն /emergency 1-03
- Գազի վթարային ծառայություն 1-04

**ՏԱՐԱԴԱՆՄԱՆ ՊԼԱՆ**  
**ՉԱՐԵՆՑԱՎԱՆ ԶԱՂԱԹԻ << ԶՐԱՇԸ >> ՄԱՆԿԱՊՊՐՏԵՉ ՀՈԱԿ-Ի 1-ԻՆ ՀԱՐԿԻ**  
**EVACUATION PLAN**

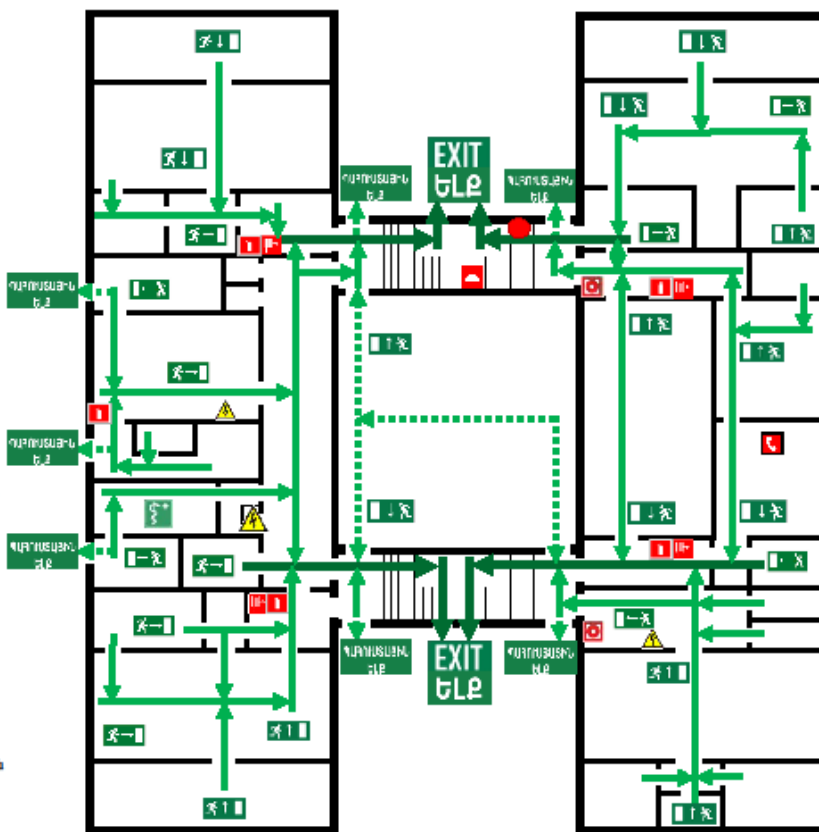

**ՊԱՅՄԱՆԱՎԱՆ ԱՇԽԱՆՆԵՐ**  
**LEGENDS**

- Գտնվելու վայրը  
You are here
- Ⓢ Ազդարարման համակարգ  
Fire alarm
- 🧯 Հրդեհ ծորակ  
Fire hose
- 🔧 Հրդեհ վահանակ  
Fire Cabinet
- ☎ հեռախոս  
Fire alarm phone
- 🧯 Կրակմարիչ  
Fire extinguisher
- ⚡ ԷԼ վահանակ  
electric panel
- ➡ Տարահանման ուղղություն  
Emergency exit
- ➡ Երկրորդական ուղղություն  
Primary exit route
- ➡ Գնահետադիմ երկրորդական ուղղություն  
Secondary exit route

**ԵՅԵ ԵՐԿՐԱՇԱՐՈՒԹԻ ԺԱՄԱՆԱԿ ԵՆԱԹՈՒՄ ԵՐ.**

- Եթե շենքի նկարագրին, 1-ին և 2-րդ հարկում կ'աշխատեք առհասարակ դուրս գալ շենքից, հետագա դեպի բաց տարածություն.
- Եթե չեք կարողանում դուրս գալ շենքից, ապա կարելի է կանգնել շենքի միջին մասի հիմնական կրող պատերի, երանգով կազմված անկյունների, առանց պատերում դռան բացվածքների և հենասյուների մոտ՝ զիսավերնում պահելով աթոռ, պայտասակ կամ այլ համապատասխան իր՝ վերինց բաղկաձեփակտորներից պաշտպանելու համար: Կարելի է նաև մտնել սեղանների տակ.
- Պատուհաններից և շենքի արտաքին պատերից հեռու մնացեք, դրանք փլվում են առաջին հերթի փորձով ստարկաներից չվնասվելու համար.
- Ձրուշացեք ծանր ու մեծածավալ ստարկաներից պահարաններից, որոնք կարող են տեղաշարժվել շրջվել:
- Ճնշումների ավարտից հետո փորձեք դուրս գալ շենքից՝ նայապահ որոշված ճանապարհով:

**ՀՐԿԵՉ-ՎԵՐԳՐՈՒՄ.**

- Լսելով հրդեհի ահագանգող ձայնային ազդանշանը հարկավոր է կանոնակարգված կերպով դուրս գալ շինությունից.
- Տարածքի ծխախոտային դեղաբույսի փակված դռները (ցիֆ, բերան) ամուր փաթարկված հագուստով (շափ, գլխարկ և այլն), և խոտարկված վագեք դեպի ելք:

• Հրդեհ-փրկարար ծառայություն	<b>911</b>
• Fire rescue service	
• Ոստիկանություն /police	1-02
• Ընտանաբուժություն /emergency	1-03
• Գազի վթարային ծառայություն	1-04

**ՏԱՐԱԴԱՆՄԱՆ ՊԼԱՆ**  
**ՉԱՐԵՆՑԱՎԱՆ ԶԱՂԱԹԻ << ԶՐԱՇԸ >> ՄԱՆԿԱՊՊՐՏԵՉ ՀՈԱԿ-Ի 2-ՐԴ ՀԱՐԿԻ**  
**EVACUATION PLAN**

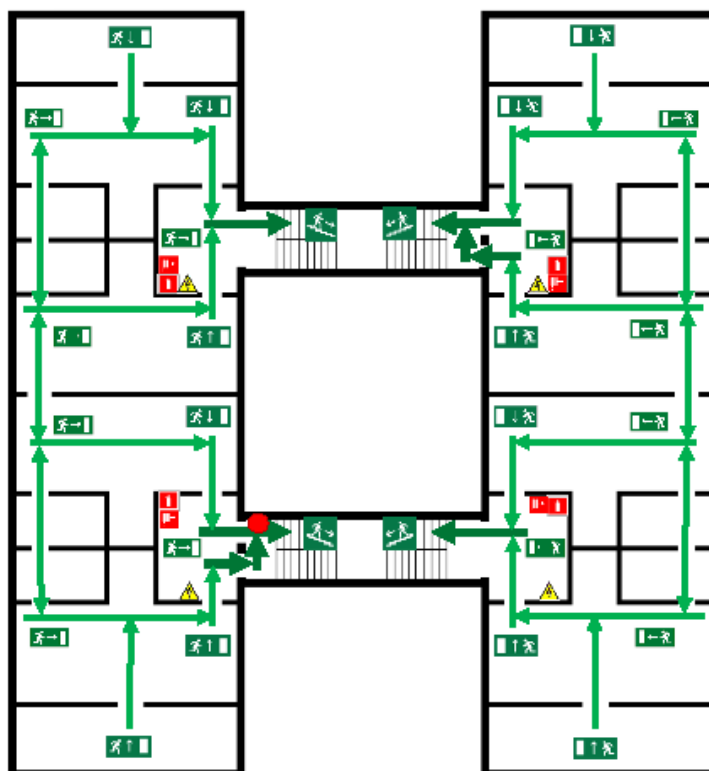

**ՊԱՅՄԱՆԱՎԱՆ ԱՇԽԱՆՆԵՐ**  
**LEGENDS**

- Գտնվելու վայրը  
You are here
- 🧯 Հրդեհ ծորակ  
Fire hose
- 🔧 Հրդեհ վահանակ  
Fire Cabinet
- ☎ հեռախոս  
Fire alarm phone
- 🧯 Կրակմարիչ  
Fire extinguisher
- ⚡ ԷԼ վահանակ  
electric panel
- ➡ Տարահանման ուղղություն  
Emergency exit
- ➡ Երկրորդական ուղղություն  
Primary exit route
- ➡ Գնահետադիմ երկրորդական ուղղություն  
Secondary exit route

**ԵՅԵ ԵՐԿՐԱՇԱՐՈՒԹԻ ԺԱՄԱՆԱԿ ԵՆԱԹՈՒՄ ԵՐ.**

- Եթե շենքի նկարագրին, 1-ին և 2-րդ հարկում կ'աշխատեք առհասարակ դուրս գալ շենքից, հետագա դեպի բաց տարածություն.
- Եթե չեք կարողանում դուրս գալ շենքից, կարելի է կանգնել շենքի միջին մասի հիմնական կրող պատերի, երանգով կազմված անկյունների շրջանում դռան բացվածքների և հենասյուների մոտ՝ զիսավերնում պահելով աթոռ, պայտասակ կամ այլ համապատասխան իր՝ վերինց բաղկաձեփակտորներից պաշտպանելու համար: Կարելի է նաև մտնել սեղանների տակ.
- Պատուհաններից և շենքի արտաքին պատերից հեռու մնացեք, դրանք փլվում են առաջին հերթի փորձով ստարկաներից չվնասվելու համար.
- Ձրուշացեք ծանր ու մեծածավալ ստարկաներից պահարաններից, որոնք կարող են տեղաշարժվել շրջվել:
- Ճնշումների ավարտից հետո փորձեք դուրս գալ շենքից՝ նայապահ որոշված ճանապարհով:

**ՀՐԿԵՉ-ՎԵՐԳՐՈՒՄ.**

- Լսելով հրդեհի ահագանգող ձայնային ազդանշանը հարկավոր է կանոնակարգված կերպով դուրս գալ շինությունից.
- Տարածքի ծխախոտային դեղաբույսի փակված դռները (ցիֆ, բերան) ամուր փաթարկված հագուստով (շափ, գլխարկ և այլն), և խոտարկված վագեք դեպի ելք:

• Հրդեհ-փրկարար ծառայություն	<b>911</b>
• Fire rescue service	
• Ոստիկանություն /police	1-02
• Ընտանաբուժություն /emergency	1-03
• Գազի վթարային ծառայություն	1-04

«Ժգ» չափանիշի համար կցել լիցենզիայի լուսապատճենը և լրացնել ստորև բերված աղյուսակը





ՀԱՅԱՍՏԱՆԻ ՀԱՆՐԱՊԵՏՈՒԹՅՈՒՆ  
 ԿՐԹՈՒԹՅԱՆ ԵՎ ԳԻՏՈՒԹՅԱՆ ՆԱԽԱՐԱՐՈՒԹՅՈՒՆ  
 ՆԱԽԱԴՊՐՈՑԱԿԱՆ ԿՐԹԱԿԱՆ ԾՐԱԳՐԻ ԻՐԱԿԱՆԱՑՄԱՆ

ՍԵՐԻԱ Ա

**Լ Ի Ց Ե Ն Չ Ի Ա** № 0583

Սույնով վավերացվում է, որ  
 «ՀԱՅԱՍՏԱՆԻ ՀԱՆՐԱՊԵՏՈՒԹՅԱՆ ԿՈՏԱՅՔԻ ՄԱՐԶԻ ՉԱՐԵՆՑԱՎԱՆ ՀԱՄԱՅՆՔԻ  
 ՉԱՐԵՆՑԱՎԱՆ ՔԱՂԱՔԻ «ՀՐԱՇՔ» ՄԱՆԿԱՊԱՐՏԵԶ» ՀՈԱԿ  
 (կազմակերպության լրիվ անվանումը, կազմակերպական-իրավական ձևը)

Կոտայքի մարզ, համայնք Չարենցավան, ք. Չարենցավան 6-րդ թաղամաս 1-ին փողոց թիվ 1  
 (գտնվելու վայրը)

Կոտայքի մարզ, համայնք Չարենցավան, ք. Չարենցավան 6-րդ թաղամաս 1-ին փողոց թիվ 1  
 (գործունեության իրականացման վայրը)

*Իրավունք ունի իրականացնելու*

**Նախադպրոցական կրթական ծրագիր**

ՆԱԽԱՐԱՐ  
 (ստորագրությունը)



Արայիկ Հարությունյան  
 (անունը, ազգանունը)

« 18 » մարտի 2019 թ.

Անժամկետ  
 (լիցենզիայի գործողության ժամկետը)



Հիմք ընդունելով ՀՀ կրթության, գիտության, մշակույթի և սպորտի նախարարի 2021 թվականի դեկտեմբերի 14-ի N 2056-Ա/2 հրամանը՝ լիցենզիայի սույն վկայականում «Հայաստանի Հանրապետության Կոտայքի մարզի Չարենցավան համայնքի Չարենցավան քաղաքի «Հրաշք» մանկապարտեզ» բառերը փոխարինել «Հայաստանի Հանրապետության Կոտայքի մարզի Չարենցավան համայնքի Չարենցավան քաղաքի «Հրաշք» մսուր մանկապարտեզ» բառերով:

ՆԱԽԱՐԱՐ



Վ. ԴՈՒՄԱՆՅԱՆ

Խմբասենյակ	Խմբասենյակի մակերեսը (քմ)	Մեկ սանին բաժին ընկնող մակերեսը (քմ)	Նորմերից պակաս կամ ավելի մակերեսը (քմ)
Կրտսեր առաջին Ա	64.6(քմ)	3.3	Նորմ 7.5(քմ), պակաս է 4.2(քմ)
Կրտսեր առաջին Բ	69.0(քմ)	3.5	Նորմ 7.5(քմ), պակաս է 4(քմ)
Կրտսեր երկրորդ Ա	64.5(քմ)	2.2	Նորմ 7.5(քմ), պակաս է 5.3(քմ)
Կրտսեր երկրորդ Բ	69.9(քմ)	3.0	Նորմ 7.5(քմ), պակաս է 4.5(քմ)
Կրտսեր երկրորդ Գ	69.5(քմ)	3.4	Նորմ 7.5(քմ), պակաս է 4.1(քմ)
Միջին Ա	70.9(քմ)	3	Նորմ 7.5(քմ), պակաս է 4.5(քմ)
Միջին Բ	70.3(քմ)	2.5	Նորմ 7.5(քմ), պակաս է 5(քմ)
Միջին Գ	66.4(քմ)	2.5	Նորմ 7.5(քմ), պակաս է 5(քմ)
Ավագ Ա	68.3(քմ)	2.4	Նորմ 7.2(քմ), պակաս է 4.8(քմ)
Ավագ Բ	69.4(քմ)	2.8	Նորմ 7.2(քմ), պակաս է 4.4(քմ)
Ավագ Գ	69.5(քմ)	2.5	Նորմ 7.2(քմ), պակաս է 4.7(քմ)

Վերլուծել խմբասենյակում մեկ սանին բաժին ընկնող մակերեսին վերաբերող իրավիճակը, կատարել եզրահանգումներ և առաջարկել հիմնախնդիրների լուծման ուղիներ:

Կրճատել խմբասենյակներում երեխաների թվաքանակը:

**3. ՍԱՆԵՐԻ ԱՆՎՏԱՆԳ ԿԵՆՍԱԳՈՐԾՈՒՆԵՈՒԹՅԱՆ ԵՎ ԱՌՈՂՋ ԱՊՐԵԼԱԿԵՐՊԻ ԿԱՐՈՂՈՒԹՅՈՒՆՆԵՐԻ ԵՎ ՀՍՏՈՒԹՅՈՒՆՆԵՐԻ ՁԵՎԱՎՈՐՄԱՆ ՀԱՄԱՐ ՈՒՍՈՒՑՈՂԱԿԱՆ ԾՐԱԳՐԵՐԻ ԻՐԱԿԱՆԱՑՈՒՄ**

Ցուցանիշ	Այո	Ոչ
ա. ուսումնական հաստատության անձնակազմը և սաները տիրապետում են արտակարգ իրավիճակներում գործելու վարքականոններին.	V	

<p>բ. ուսումնական հաստատության անձնակազմը և սաները տեղեկացված են հաստատությունում առկա անվտանգության միջոցների (էլեկտրական վահանակ, հրշեջ-տեղեկատու, հրշեջ-ծորակ և այլն) գտնվելու տեղերի վերաբերյալ, իսկ անձնակազմը տիրապետում է դրանց օգտագործման կանոններին.</p>	<p>V</p>	
<p>գ. հաստատությունում իրականացվում են տեղական նշանակության վտանգների գնահատման և աղետներին պատրաստվածության վերաբերյալ տարաբնույթ միջոցառումներ.</p>	<p>V</p>	
<p>դ. ուսումնական հաստատությունում առկա է աղետներին պատրաստվածության, քաղաքացիական պաշտպանության պլան, և ուսումնական տարվա ընթացքում գործարկվում է պլանը, իրականացվում են վարժանքներ, վարվում է գրանցամատյան.</p>	<p>Քաղաքացիական պաշտպանության պլան</p>	<p>Գրանցամատյան</p>
<p>ե. ուսումնական հաստատությունն ապահովված է լոկալ ջեռուցման անվտանգ համակարգով.</p>	<p>V</p>	
<p>զ. ուսումնական հաստատության բոլոր խմբասենյակներում առկա են ջեռուցումն ապահովող մարտկոցներ, և ջեռուցման ամիսներին խմբասենյակներում ջերմաստիճանը համապատասխանում է առողջապահության նախարարի 2002 թվականի դեկտեմբերի 20-ի N 857-Ն հրամանով սահմանված սանիտարահիգիենիկ նորմերին.</p>	<p>V</p>	
<p>է. ուսումնական հաստատության միջանցքները ջեռուցվում են, և միջանցքներում ջերմաստիճանը համապատասխանում է առողջապահության նախարարի 2002 թվականի դեկտեմբերի 20-ի N 857-Ն հրամանով սահմանված սանիտարահիգիենիկ նորմերին.</p>		<p>V</p>
<p>ը. ուսումնական հաստատությունն ապահովված է շուրջօրյա հոսող խմելու ջրով.</p>	<p>V</p>	
<p>թ. ուսումնական հաստատության բոլոր խմբասենյակներում առկա են առանձնացված</p>	<p>V</p>	



վերանորոգված սանհանգույցներ		
Ժ. ուսումնական հաստատության բոլոր սանհանգույցներն ապահովված են շուրջօրյա հոսող ջրով և հիգիենայի պարա-զաներով (օձառ, թուղթ և այլն).	V	
Ժա. հաշմանդամություն ունեցող անձանց համար կա հարմարեցված սանհանգույց, որի մոտ առկա է հաշմանդամության տարբերանշանք.		V
Ժբ. ուսումնական հաստատությունում առկա է սննդի կազմակերպման կետ, որը համապատասխանում է առողջապահության նախարարի 2002 թվականի դեկտեմբերի 20-ի N 857-Ն հրամանով սահմանված սանիտարահիգիենիկ նորմերին.	V	
Ժգ. ուսումնական հաստատության սննդի կազմակերպման կետում փակցված են առողջ սննդակարգի վերաբերյալ համապատասխան պաստառներ.	V	
Ժդ. ուսումնական հաստատությունում առկա է բուժկետ, և կարող է տրամադրվել առաջին բուժօգնություն.	V	

Այս 14 չափանիշների ամբողջությունը հիմք է հանդիսանում հաստատության ինքնավերլուծության հաշվետվության այս բաժինը կազմելու համար: Առավել ընդգրկուն և համակողմանի վերլուծություն կատարելու համար յուրաքանչյուր չափանիշին պետք է անդրադառնալ առանձին, այնուհետև՝ ընդհանրացնել դրանք: Այս բաժնի վերլուծությունը կատարելիս պետք է ոչ միայն ուսումնասիրել համապատասխան ներքին փաստաթղթերի առկայությունը կամ կատարել դիտարկում-փաստագրում ըստ առանձին ցուցանիշների, այլ նաև հարցումներ կարելի է կատարել նաև ծնողների կամ այլ շահառուների շրջանում:

«գ» և «դ» չափանիշների դիտարկման-փաստագրման աշխատանքների արդյունքները գրանցվում են ստորև բերված աղյուսակում.

ուսումնական հաստատության անձնակազմը և սաները տիրապետում են արտակարգ իրավիճակներում գործելու

ուսումնական հաստատության անձնակազմը և սաները տիրապետում են արտակարգ իրավիճակներում գործելու :

#### **Փաստագրում դիտարկում**

Ա. ուսումնական հաստատության անձնակազմը և սաները տիրապետում են արտակարգ իրավիճակներում գործելու վարքականոններին.

Բ. ուսումնական հաստատության անձնակազմը և սաները տեղեկացված են հաստատությունում առկա անվտանգության միջոցների (էլեկտրական վահանակ, հրշեջ-տեղեկատու, հրշեջ-ծորակ և այլն) գտնվելու տեղերի վերաբերյալ, իսկ անձնակազմը տիրապետում է դրանց օգտագործման կանոններին.

Ե. ուսումնական հաստատությունն ապահովված է լոկալ ջեռուցման անվտանգ համակարգով.

Զ. ուսումնական հաստատության բոլոր խմբասենյակներում առկա են ջեռուցումն ապահովող մարտկոցներ, և ջեռուցման ամիսներին խմբասենյակներում ջերմաստիճանը համապատասխանում է առողջապահության նախարարի 2002 թվականի դեկտեմբերի 20-ի N 857-Ն հրամանով սահմանված սանիտարահիգիենիկ նորմերին.

Է. ուսումնական հաստատության միջանցքները չեն ջեռուցվում և միջանցքներում ջերմաստիճանը չի համապատասխանում է առողջապահության նախարարի 2002 թվականի դեկտեմբերի 20-ի N 857-Ն հրամանով սահմանված սանիտարահիգիենիկ նորմերին.

Ը. ուսումնական հաստատությունն ապահովված է շուրջօրյա հոսող խմելու ջրով.

Թ. ուսումնական հաստատության բոլոր խմբասենյակներում առկա են առանձնացված վերանորոգված սանհանգույցներ.

Ժ. ուսումնական հաստատության բոլոր սանհանգույցներն ապահովված են շուրջօրյա հոսող ջրով և հիգիենայի պարագաներով (օճառ, թուղթ և այլն).

Ճա. հաշմանդամություն ունեցող անձանց համար չկա հարմարեցված սանհանգույց, որի մոտ առկա լինի հաշմանդամության տարբերանշանք.

Ճբ. ուսումնական հաստատությունում առկա է սննդի կազմակերպման կետ, որը համապատասխանում է առողջապահության նախարարի 2002 թվականի դեկտեմբերի 20-ի N 857-Ն հրամանով սահմանված սանիտարահիգիենիկ նորմերին.

Ճգ. ուսումնական հաստատության սննդի կազմակերպման կետում փակցված են առողջ սննդակարգի վերաբերյալ համապատասխան պաստառներ.

Ամսաթիվը	Խումբը	Միջոցառման անվանումը, նկարագիրը և օգտագործված պարագաներն ու ուսումնական նյութերը	Մասնակից սաների և աշխատակիցների թիվը
03.10.2023թ.	Բոլոր տարիքային խմբերը	Տարհանում /երկրաշարժ/	Մաներ - 280 Աշխատակիցներ - 51
11.08.2024թ.	Բոլոր տարիքային խմբերը	Տարհանում /հրդեհային տագնապ/	Մաներ - 198 Աշխատակիցներ - 45

«ժդ» չափանիշի դիտարկման-փաստագրման աշխատանքների արդյունքները ներկայացվում են ստորև բերված աղյուսակում.

Հաստատությունում առկա է բուժկետ					
Հաստատությունն ունի բուժաշխատող և կարող է տրամադրվել առաջին բուժօգնություն (ընդգծել այո կամ ոչ բառերը)					
<u>Այո</u>			Ոչ		
Բուժկետի գտնվելու հարկը և տա բաժքը (քմ)	Բուժաշխատողներ (թիվը և նրանց պաշտոնները)	Բուժկետում առկա գույքը	Բուժկետը վերանորոգ-ված է, թե ոչ.	Բուժկետի սանիտարական վիճակը	Առաջին բուժօգնության միջոցների և դեղերի առկայությունը
1-ին հարկ 22.5 (քմ)	Բուժքույր 1	Հասակաչափ Ջուզ. Խոզ. Ներքնակ Կշեռք Ջերմաչափ մարմնի Սպիտակեղեն Մահճակալ Աղբարկղ 3լ Ռետինե սեղմակ Տոնումետր Առաջին բուժօգնության համար դեղորայքի պահարան	Այո	լավ	Առկա է Սուպրաստին 25 մգ N 20 Բժշկական բամբակ 50.0գր Խոնավածուծ սպեղանի N 10 Կատվախոտի ոգեթուրմ 25մլ սրվակ Ջրածնի պերօքսիդ 25մլ սրվակ Պարացետամոլ 500մգ N 10 դեղահատ Էթիլ սպիրտ 96% Բինտ 7*14 ոչ ստերիլ Ստերիլ անձեռոցիկներ Ներարկիչ 3 մգ Ներարկիչ 2մգ Պանտենոլ 911 Անուշադրի սպիրտ 10% Օտորալգին կաթիլ 5մլ սրվակ Ցիտրամոն Պ N 10

						Նեմիսիլ Թասակ /գլխարկ բժշկական/ Սպազմատոն Պովիդոն յոդ լուծույթ 10 Ադրենալին Դեքսամետազոն Ակտիվ քլոր անջատող դյուրալույծ հաբ Բժշկական ձեռնոցներ Հողաթափիկ բժշկական /բախիլ/ Սալբուտամոլ շնչառական Իբուպրոֆեն
--	--	--	--	--	--	--

Ինքնավերլուծության այս բաժնի կարևորագույն բաղադրիչն է հաստատության քաղաքացիական պաշտպանության պլանի վերլուծությունը: Նման պլանի առկայությունը, ինչպես նաև դրանում նշված աղետներին պատրաստվածության, հակազդման իրատեսական մեխանիզմների ու միջոցառումների նկարագրությունը հաստատության անվտանգության և ապահովության կարևոր չափանիշներից է: Այս չափանիշին հաստատության համապատասխանության գնահատման նպատակով պետք է նշել, թե արդյոք հաստատությունը մշակել և հաստատել է իր քաղաքացիական պաշտպանության պլանը, ինչպես է իրագործվում այդ պլանը, ինչպես նաև նկարագրել քաղաքացիական պաշտպանության պլանից բխող սաների և աշխատակազմի հետ տարվա ընթացքում իրականացվող միջոցառումների և վարժանքների մասին: Կարևոր է նաև հիշատակել, թե արդյոք նախադպրոցական ուսումնական հաստատությունը վարում է իրականացվող վարժանքների և միջոցառումների գրանցամատյան:

### **Ինքնավերլուծություն**

Քաղաքացիական պաշտպանության պլանը անվտանգության և ապահովության կարևոր չափանիշներից է հաստատության համար: Այն հաստատվել է 20.02.2023թ. 18/259 , քաղաքացիական պաշտպանության պլանից բխող սաների և աշխատակիցների հետ տարվա ընթացքում իրականացվել են տարհանման միջոցառումներ 03.10.2023թ-ին և 11.08.2024թ.-ին:



Կից նկարներ:





Մեր, որ յերկինս ես,  
եղիցի ակունկ Բո:  
Է՛ աղբայրօրին Բո:  
եղիցի կանկ Բո  
ես յերկինս և յերկրի:  
այ մեր հանապար  
պուն՝ ի մեկ այսօր  
ուն՝ մեկ պարզօրին մեկ  
ես մեկ թողունկ մերոց  
պարզապակուց:  
պակիր ակեց ի փոքրօրին,  
Ո՛ր փրկես՝ ակեց ի գար:  
ն է աղբայրօրին և պրոնին  
հասկ յափփունս յայնին  
ԱՄԷՆ:













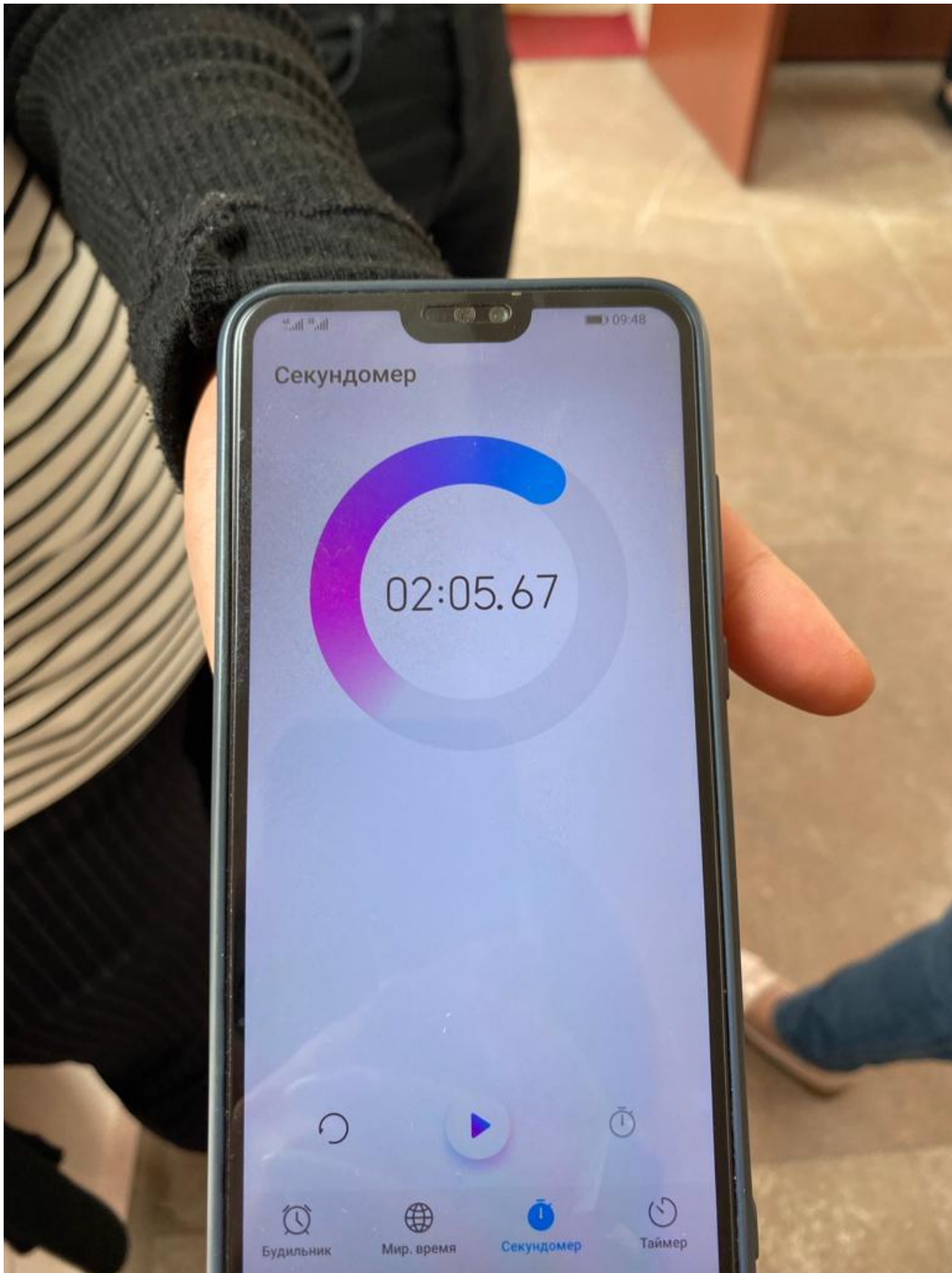







































**4. ՍԱՆԵՐԻ ՖԻԶԻԿԱԿԱՆ, ՀՈԳԵՎՈՐ, ՍՈՑԻԱԼԱԿԱՆ ԱՌՈՂՋՈՒԹՅԱՆԸ ՄԻՏՎԱԾ ՈՒՍՈՒՄՆԱՂԱՍՏԻԱՐԱԿՉԱԿԱՆ ԾՐԱԳՐԵՐԻ ԵՎ ՄԻՋՈՑԱՌՈՒՄՆԵՐԻ ԻՐԱԿԱՆԱՑՈՒՄ**

Ցուցանիշ	Այո	Ոչ
<p>ա. ուսումնական հաստատության մանկավարժական աշխատողների կողմից իրականացվում են սաների նկատմամբ բռնության, ֆիզիկական կամ հոգեբանական ճնշման դեպքերի բացահայտման, դրանց մասին զեկուցման, կանխարգելման և հանրային քննարկման աշխատանքներ.</p>	V	
<p>բ. ուսումնական հաստատությունն անհատական խորհրդատվությունների, ծնողական ժողովների միջոցով իրականացնում է սանի խնամքի ու դաստիարակության, ընտանիքում ծնողական պարտականությունների նկատմամբ պատասխանատվության բարձրացման, ծնողավարման հմտությունների զարգացման, ինչպես նաև բռնության, ֆիզիկական կամ հոգեբանական ճնշման բացառման, երեխայի զարգացման համար անվտանգ միջավայրի ձևավորման հարցերի վերաբերյալ իրազեկման միջոցառումներ.</p>	V	

Այս չափանիշների դիտարկման-փաստագրման աշխատանքների արդյունքները ներկայացվում են ստորև բերված աղյուսակում:

Ամսաթիվը	Խումբը	Միջոցառման անվանումը, նկարագիրը և օգտագործված պարագաներն ու ուսումնական նյութերը	Մասնակիցների թիվը
	Բոլոր խմբերում	<p>Ուսումնական հաստատությունն անհատական խորհրդատվությունների, ծնողական ժողովների միջոցով իրականացնում է սանի խնամքի և դաստիարակության, ընտանիքում ծնողական պարտականությունների նկատմամբ պատասխանատվության բարձրացման, ծնողավարման հմտությունների զարգացման, ինչպես նաև</p>	<p>Տնօրեն, փոխտնօրեն, մեթոդիստ, մանկավարժական կազմ, ծնողներ, երեխաներ</p>

		բռնության, ֆիզիկական կամ հոգեբանական ճնշման բացառման, երեխայի զարգացման համար անվտանգ միջավայրի ձևավորման հարցերի վերաբերյալ իրազեկման միջոցառումներ:	
15.04.2024թ.	Կրտսեր 1-ին <<Ա>>, <<Բ>>	Թեմատիկ շաբաթ <<Փողոց, լուսակիր>>	35 սան
	խումբ	ԽՁ դիդակտիկ խաղ <<Գնացք>>, <<Տրանսպորտ>>	
06.05.2024թ.	Կրտսեր 2-րդ խումբ <<Ա>>,	Թեմատիկ շաբաթ <<Փողոց, լուսակիր>>	
		ԽՁ ընթերցել Ալեքսանյանի <<Շողիկը փողոց է դուրս եկել ստեղծագործությունը>>	28 սան
08.05.2024թ.		ԻՇԱ խաղալ <<Վազող լուսացույց խաղը>>	սան 26
10.05.2024թ.		Դիդակտիկ խաղ <<Ինչպես անցնել փողոցը>>	սան 24
13.05.204թ.		Թեմատիկ շաբաթ <<Տրանսպորտ>>	
		ԻՇԱ խաղ <<Ուրախ վարորդներ>>	32 սան
17.05.2024թ.		ԽՁ <<Ինչով են մարդիկ տեղաշարժվում>> դիդակտիկ խաղ	33 սան
06.05.2024թ.	Կրտսեր 2-րդ խումբ <<Բ>>	Թեմատիկ շաբաթ <<Տրանսպորտ>>	
		ԻՇԱ խաղ <<Ուրախ վարորդներ>>	28 սան
08.05.2024թ.		ԽՁ <<Ինչով են մարդիկ տեղաշարժվում>> դիդակտիկ խաղ	31 սան
		Թեմատիկ շաբաթ <<Փողոց, լուսակիր>>	
13.05.2024թ.		ԻՇԱ Դիդակտիկ խաղ <<Ինչպես անցնել փողոցը>>, <<Վազող լուսացույց խաղը>>	31 սան



<p>29.04.2024թ. 02.05.2024թ.</p>	<p>Միջին խումբ &lt;&lt;Բ&gt;&gt;</p>	<p>ԽՁ ընթերցել Ալեքսանյանի &lt;&lt;Շողիկը փողոց է դուրս եկել ստեղծագործությունը&gt;&gt;</p> <p>Թեմատիկ շաբաթ &lt;&lt;Անվտանգ միջավայր&gt;&gt;</p> <p>ԻՇԱ նախնական գրույց իրականացնել անվտանգության կանոնների մասին, խաղալ &lt;&lt;Ճիշտ է, սխալ է&gt;&gt;, &lt;&lt;Ինչ կլինի եթե&gt;&gt; դիդակտիկ խաղը</p> <p>Թեմատիկ շաբաթ &lt;&lt;Իմ փողոցը, տրանսպորտ&gt;&gt;</p>	<p>26 սան</p>
<p>06.05.2024թ.</p>		<p>ԻՇԱ &lt;&lt;Ինչ գիտեմ ես իմ քաղաքի մասին&gt;&gt; դիդակտիկ խաղ</p>	<p>22 սան</p>
<p>04.12.2023թ.</p>	<p>Ավագ &lt;&lt;Բ&gt;&gt; խումբ</p>	<p>Թեմատիկ շաբաթ &lt;&lt;Անվտանգ միջավայր&gt;&gt;</p> <p>ԻՇԱ ծանոթացնել աղետներին, ձևավորել երկրաշարժի ժամանակ գրագետ վարքագիծ ձևավորելու կարողություն</p>	<p>25 սան</p>
<p>08.12.2023թ.</p>		<p>Դիդակտիկ խաղ &lt;&lt;Ճիշտ և սխալ&gt;&gt;</p> <p>ԻՇԱ Դիդակտիկ խաղ &lt;&lt;Իրավիճակների քննություն&gt;&gt;</p>	<p>28 սան</p>
<p>11.12.2023թ.</p>		<p>Թեմատիկ շաբաթ &lt;&lt;Անվտանգ վարքագիծ&gt;&gt;</p> <p>ԻՇԱ ձևավորել միջավայրում անվտանգ վարքագծի կանոնների պահպանման մշակույթ</p>	<p>24 սան</p>
<p>04.12.2023թ.</p>	<p>Ավագ &lt;&lt;Ա&gt;&gt;խումբ</p>	<p>Դիդակտիկ խաղ &lt;&lt;Զանգ հրշեջին&gt;&gt; &lt;&lt;Զանգ ոստիկանություն&gt;&gt;</p> <p>Թեմատիկ շաբաթ &lt;&lt;Անվտանգ միջավայր&gt;&gt;</p> <p>ԻՇԱ հաղորդել նախագիտելիքներ</p>	<p>27 սան</p>

07.12.2023թ.		<p>աղետների մասին, ձևավորել երկրաշարժի ժամանակ գրագետ վարքագիծ ձևավորելու կարողություն</p> <p>Դիդակտիկ խաղ &lt;&lt;Ճիշտ և սխալ&gt;&gt;</p> <p>Թեմատիկ շաբաթ &lt;&lt;Անվտանգ վարքագիծ&gt;&gt;</p>	25սան
11.12.2023թ.		<p>ԻՇԱ ձևավորել միջավայրում անվտանգ վարքագծի կանոնների պահպանման մշակույթ, գրուցել առօրյա կյանքում պատահող վտանգների մասին</p>	23սան
14.12.2023թ.		<p>ԻՇԱ դիդակտիկ խաղ &lt;&lt;Ես կարող եմ օգնել&gt;&gt;</p> <p>Թեմատիկ շաբաթ &lt;&lt;Անվտանգ միջավայր&gt;&gt;</p>	27սան
04.12.2023	Ավագ <<Գ>>խումբ	<p>ԻՇԱ երեխաների մեջ դաստիարակել պատասխանատվություն սեփական անձի և շրջապատի մարդկանց անվտանգության նկատմամբ:</p>	24սան
11.12.2024թ.		<p>Թեմատիկ շաբաթ &lt;&lt;Անվտանգ վարքագիծ&gt;&gt;</p> <p>ԻՇԱ ձևավորել անվտանգ վարքագծի և դրանց կիրառումը առօրիայում:</p>	25սան
14.12.2023թ		<p>ԻՇԱ դիդակտիկ խաղ &lt;&lt;Ես կարող եմ օգնել&gt;&gt;</p> <p>Թեմատիկ շաբաթ &lt;&lt;Անվտանգ միջավայր&gt;&gt;</p>	26սան
07.05.2024թ	Միջին խումբ <<Գ>>	<p>ԻՇԱ նախնական գրույց իրականացնել անվտանգության կանոնների</p>	25սան
17.05.2024թ		<p>մասին, խաղալ &lt;&lt;Ճիշտ է, սխալ է&gt;&gt;, &lt;&lt;Ինչ կլինի եթե&gt;&gt; խաղը</p> <p>Թեմատիկ շաբաթ</p>	20սան



06.05.2024թ.	Միջին խումբ <<Ա>>	<<Անվտանգ միջավայր>>  ԽՁ Անցկացնել զրույց անվտանգ միջավայրի վերաբերյալ: Ընթերցել <<Աղջիկը փողոց է դուրս եկել>> պատմվածքը:	
08.05.2024թ.		ԻՇԱ խաղալ <<Ճիշտ է, սխալ է>>, <<Ինչ կլինի եթե>> խաղը;	

**5. ՏԵՂԵԿՈՒԹՅՈՒՆՆԵՐ ՀԱՅԱՍՏԱՆԻ ՀԱՆՐԱՊԵՏՈՒԹՅԱՆ ԿՈՏԱՅՔԻ ՄԱՐԶԻ  
ՉԱՐԵՆՑԱՎԱՆ ՀԱՄԱՅՆՔԻ ՉԱՐԵՆՑԱՎԱՆ ՔԱՂԱՔԻ <<ՀՐԱՇՔ>> ՄՍՈՒՐ  
ՄԱՆԿԱՊԱՐՏԵՁ ՀՈԱԿ-Ի ՄԱՆԿԱՎԱՐԺԱԿԱՆ ԱՆՁՆԱԿԱԶՄԻ ԵՎ  
ՈՒՍՈՒՄՆԱԴԱՍՏԻԱՐԱԿՉԱԿԱՆ ԳՈՐԾՆԹԱՑԻ ՄԱՍԻՆ**

Ցուցանիշը	2021-2022	2022-2023	2023-2024	Փոփոխությունների դինամիկան (աճ կամ նվազում)
Մանկավարժական աշխատողների ընդհանուր թիվը	21	21	22,5	+ 1.5 աճ
Մանկավարժական աշխատողների միջին շաբաթական ծանաբեռնվածությունը կամ դրույքաչափը	40 ժ 1.0 դրույք	40 ժ 1.0 դրույք	40 ժ 1.0 դրույք	հաստատուն

Վերլուծել մանկավարժական աշխատողների թվաքանակի, միջին ծանաբեռնվածության փոփոխության պատճառները, կատարել եզրահանգումներ և առաջարկել հիմնախնդիրների լուծման ուղիներ:

*2024թ. հունվարից ավելացել է պարուսույցի 1.0 և մեթոդիստի 0.5 հաստիքային միավոր*

*Տվյալներ հաստատության վարչական կազմի վերաբերյալ*

Պաշտոնը	Անունը, ազգանունը, հայրանունը	Տվյալ պաշտոնում աշխատելու ժամանակահատ վածը	Տվյալ հաստատությու- նում աշխատելու ժամանակահատ վածը	Պետական պարգևները, կոչումները և այլն
Տնօրեն	Կարինե Խեղոյան Համազասպ	2009-2024	2009-2024	
Փոխտնօրեն կազմակերպչ. գծով	Կարինե Մելիք- Մուշկամբարյ ան Անդրանիկ	2008-2024.	2021-2024	
Հաշվապահ	Սուսաննա Օհանյան Հայկարամ	2009-2024.	2009-2024	
Տնտեսվար	Էլմիրա Բալաբեկյան Վարդան	2013-2024	2018-2024	
Գործավար	Լուսինե Մանուկյան Հովսեփ	2008-2024	2006-2024	
Շեֆ խոհարար	Գայանե Պապանյան Ցոլակ	2020-2024	2011-2024	
Խոհարար	Հայկուհի Բաղյան Սենյոն Սուսան Մալխասյան Ռազմիկ	2019-2024  2020-2024	2014-2024  2020-2024	
Խոհարարի օգնական	Հասմիկ Ուլուրյան Մաթևոս	2018-2024	2007-2024	
Օժանդակ բանվոր	Անուշ Սախոյան Անդրանիկ Հագեյան Սուսաննա Բորիկ	2014-2024  15.04.2024	2014-2024	
լվացարար	Նարինե Առաքելյան Պավլուշ	2009-2024	2009-2024	



Հնոցապան	Կարեն Մխիթարյան Քարիտոն	2021-2024	2021-2024	
Դոնապան	Անժիկ Սուքիասյան Անանիկ	2021-2024	2021-2024	
Փակամագործ - Էլեկտրամոնտ յոր	Սերժիկ Սարգսյան Նվեր	2021-2024	2021-2024	
Դերձակ	Իրինա Ղազարյան Սամվել	2022-2024	2008-2024	
Հավաքարար	Նաիրա Զաքարյան	24.05.2024թ.	24.05.2024թ.	

**Տվյալներ մանկավարժական խորհրդի կազմի վերաբերյալ**

Անուն, ազգանուն, հայրանուն	Զբաղեցրած պաշտոնը	Կրթությունը	Հաստատության մանկխորհրդի կազմում ընդգրկված լինելու ժամանակահատվածը	Պետական պարգևները, կոչումները և այլն
Կարինե Խեղոյան Համագասպի	տնօրեն	բարձրագույն	2009-2024	
Կարինե Մելիք- Մուշկամբարյան Անդրանիկի	Փոխտնօրեն կազմակերպչական գծով	թերի բարձրագույն	2021-2024	
Լիլիկ Հակոբյան Օնիկի	մեթոդիստ	միջին մասնագիտական	2005-2024	
Հեղինե Դալլաքյան Համլետի	բուժքույր	միջին մասնագիտական	2021-2024 Ազատվել է աշխատանքից 09.02.2024թ.	
Անահիտ Մալխասյան Նորիկի	Ուսուցիչ- խմբավար	բարձրագույն	2013-2024	
Լուսինե Ավայան Գրիգորի	լոգոպեդ	բարձրագույն	2014-2024	

Տաթևիկ Արաջյան Աշոտի	Մանկավարժ-հոգեբան	բարձրագույն	2012-2024	
Հերմինե Աբրահամյան Իշխանի	Ֆիզկուլտուրայի հրահանգիչ	միջին մասնագիտական	2018-2024	
Անի Անտոնյան Ավետիքի	Երաժ/դաստիարակ	միջին մասնագիտական	2014-2024	
Նարինե Սարոյան Սինանի	Դաստիարակ	բարձրագույն	1978-2024 ազատվել է աշխատանքից 01.02.2024թ.	
Մարինե Զիլինգարյան Պարույրի	Դաստիարակ	միջին մասնագիտական	2009-2024	
Հրաչուհի Պողոսյան Սարգսի	Դաստիարակ	միջին մասնագիտական	2019-2024	
Լիաննա Խոջայան Սարիբեկի	Դաստիարակ	միջին մասնագիտական	2011-2024	
Արեգ Նիկողոսյան Բաբկենի	Դաստիարակ	բարձրագույն	2022-2024	
Լորետա Երանոսյան Հովհաննեսի	Դաստիարակ	միջին մասնագիտական	2016-2024	
Աննա Աֆյան Վասիլի	Դաստիարակ	միջին մասնագիտական	2022-2024	
Հասմիկ Համբարձումյան Թադևոսի	Դաստիարակ	բարձրագույն	2022-2024	
Մելինե Մարգարյան Մարտիկի	Դաստիարակ	միջին մասնագիտական	2021-2024	
Արմինե Մնացականյան Արմենի	Դաստիարակ փոխարինող	բարձրագույն	2021-2024	
Նելլի Վարդանյան Ստեփանի	Դաստիարակ փոխարինող	բարձրագույն	2016-2024	

Գայանե Բարադամյան	Դաստիարակ փոխարինող	միջին մասնագիտական	2021-2024	
Անուշ Սարգսյան	Դաստիարակ	բարձրագույն	2022-2024 ազատվել է աշխատանքից 16.04.2024թ.	
Նադոլայան Սուսաննա	Փոխարինող դաստիարակ	բարձրագույն	2023 -2024	
Անի Մանուկյան	Երաժշ. դաստիարակ	բարձրագույն	2023-2024 ազատվել է աշխատանքից 2024թ. հունիսից	
Գայանե Իսկանդարյան Բորիս	Դաստիարակ	բարձրագույն	2024թ.մարտ	
Լիլիթ Մուրադյան Շահեն	Դաստիարակ	միջին մասնագիտական	2024թ. մայիս	
Արմինե Սահակյան Մարտիկ	Բուժքույր	միջին մասնագիտական	2024թ. ապրիլ	

Ցուցանիշ	
ա. մանկավարժական աշխատողներից քանիսն ունեն գիտական կոչում.	2



<p>բ. մանկավարժական աշխատողներից քանիսն են վերջին 5 տարում վերապատրաստում անցել նախարարության կողմից երաշխավորված կազմակերպություններում.</p>	<p>2023թ. նոյեմբերի 9-ից մինչև ա/թ-ի դեկտեմբերի 18-ը 4 հոգի &lt;&lt;Հույս և ապագա&gt;&gt; երեխաների աջակցության և զարգացման բարեգործական հասարակական կազմակերպություն</p> <p>2023թ. Նոյեմբերի 6-ից մինչև նոյեմբերի 30-ը 1 հոգի Խաչատուր Աբովյանի անվան հայկական պետական մանկավարժական համալսարան</p>
<p>գ. մանկավարժական աշխատողներից քանիսն են վերապատրաստվել որպես վերապատրաստող (դասախոս) և վարում են վերապատրաստման դասընթացներ.</p>	<p>2024թ. մայիսի 21-ից հունիսի 13-ը կազմակերպության 5 աշխատակիցներ վերապատրաստվել են ԿԶՆԱԿ հիմնադրամի կողմից որպես վերապատրաստողներ, իսկ ԿԳՄՍ նախարարի N 23 Լ 2024թ. հունիսի 7-ի հրամանով մանկապարտեզը ճանաչվել է մենթոր ՆԴ հաստատություն</p>
<p>դ. որքան է մանկավարժական աշխատողների միջին տարիքը.</p>	<p>37</p>
<p>ե. մանկավարժական աշխատողներից քանիսն ունեն միջազգային ու տեղական պարբերականներում (ամսագրերում) հրապարակված հոդվածներ, մասնագիտական հրապարակումներ, ինչպես նաև մեթոդական ձեռնարկներ, գիտամանկավարժական, հեղինակային և այլ աշխատություններ.</p>	<p>2</p>
<p>զ. մանկավարժական աշխատողներից քանիսն են ուսումնական գործընթացում կիրառում ժամանակակից տեղեկատվական հաղորդակցման տեխնոլոգիաներ /S2S/.</p>	<p>99%</p>
<p>ը. որքան է մանկավարժական աշխատողների բացակայությունների ընդհանուր թիվը.</p>	<p>75 օր</p>

**Տվյալներ հաստատության ուսումնադաստիարակչական գործընթացի վերաբերյալ**

Ցուցանիշ	Այո	Ոչ
ա. սահմանված ժամկետում ձևավորվել է սաների համակազմը՝ ըստ տարիքային խմբերի	V	
բ. ուսումնական հաստատությունում իրականացվում են մանկավարժական խորհրդի նիստեր և առկա է մանկավարժական խորհրդի նիստերի արձանագրությունների մատյան.	V	
գ. ուսումնադաստիարակչական գործընթացը կազմակերպվում է նախադպրոցական կրթության պետական կրթական չափորոշչին և տվյալ տարիքային խմբի ծրագրին (այդ թվում՝ կրթության պետական լիազոր մարմնի կողմից հաստատված հեղինակային և այլընտրանքային) համապատասխան.	V	
դ. ուսումնական հաստատությունում ձևավորվել է ազգային փոքրամասնությունների երեխաների համակազմով խումբ և ուսումնադաստիարակչական գործընթացը կազմակերպվում է վերջիններիս մայրենի լեզվով՝ հայերենի պարտադիր ուսուցմամբ.		V
ե. մանկավարժական աշխատողները տիրապետում ուսուցման ժամանակակից (երեխայակենտրոն, մասնակցային, ինտերակտիվ և այլ) մեթոդներին և գործնականում կիրառում դրանք.	V	
զ. մեթոդիստը ցույց է տվել խորհրդատվական օգնություն մեթոդական, ուսումնական և	V	

<p>դաստիարակչական աշխատանքներ կազմակերպելու համար, անցկացրել է բաց պարապմունքներ, սեմինարներ, սեմինար-պրատիկումներ.</p>		
<p>Է. մեթոդիստը վերահսկել է նախադպրոցական կրթական ծրագրի կատարումը.</p>	<p>V</p>	
<p>ը. ուսումնական տարվա ընթացքում հաստատությունում անցկացվել են ցուցադրական բաց պարապմունքներ, իրականացվել նախագծեր. (Եթե այո, նշել՝ ծրագրային որ բաղադրիչների ուղղությամբ են անցկացվել և քանակը):</p>	<p><i>Ինձ շրջապատող աշխարհը թեմա՝ &lt;&lt;Ծառեր&gt;&gt; 11.04.2024թ. Կրտսեր 2-րդ &lt;&lt;Բ&gt;&gt; խումբ</i></p> <p><i>Ինձ շրջապատող աշխարհը թեմա՝ &lt;&lt;Ծաղիկներ&gt;&gt; 15.04.2024թ. Կրտսեր 2-րդ &lt;&lt;Ա&gt;&gt; խումբ</i></p> <p><i>Ինձ շրջապատող աշխարհը թեմա՝ &lt;&lt;Փոխադրամիջոցներ&gt;&gt; 17.04.2024թ. Կրտսեր 1-ին &lt;&lt;Ա&gt;&gt; խումբ</i></p> <p><i>Ինձ շրջապատող աշխարհը թեման՝ &lt;&lt;Փողոց, լուսակիր&gt;&gt; 17.04.2024թ. Կրտսեր 1-ին &lt;&lt;Բ&gt;&gt; խումբ</i></p> <p><i>Խոսքի զարգացում թեման՝ &lt;&lt;Ծաղիկներ&gt;&gt; 18.04.2024թ. Միջին &lt;&lt;Ա&gt;&gt; խումբ</i></p> <p><i>Ինձ շրջապատող աշխարհը թեման՝ &lt;&lt;Թռչուններ&gt;&gt; 19.04.2024թ. Միջին &lt;&lt;Գ&gt;&gt; խումբ</i></p> <p><i>Ինձ շրջապատող աշխարհը թեման՝ &lt;&lt;Միջատներ&gt;&gt; 19.04.2024թ. Կրտսեր 2-րդ &lt;&lt;Գ&gt;&gt; խումբ</i></p> <p><i>Երաժշտություն 12.04.2024թ. Ավագ &lt;&lt;Բ&gt;&gt; խումբ</i></p> <p><i>Երաժշտություն 22.04.2024թ. Միջին &lt;&lt;Ա&gt;&gt; խումբ</i></p> <p><i>Մաթեմատիկական տարրական պատկերացումներ</i></p>	



Թեման՝ «Գեոկոնդ խաղային տեխնոլոգիա» 23.04.2024թ. Ավագ «Բ» խումբ

Խոսքի զարգացում, գրաճանաչություն  
Թեման՝ «Ծանոթացում 2 և Ը հնչյուն-տառերին»  
25.04.2024թ. Ավագ «Ա» խումբ

Երաժշտություն/պար  
Թեման՝ «Ճամփորդություն պարի աշխարհում»  
29.04.2024թ. Ավագ «Գ» խումբ

Հոգեբանի խմբային աշխատանք  
Թեման՝ «Բարեկիրթ վարք»  
29.04.2024թ. Միջին «Բ» խումբ

Լոգոպեդի խմբային պարապմունք  
Թեման՝ «Ճամփորդություն Սոխրոտը հեքիաթի ոլորաններով»  
30.04.2024թ. Միջին «Բ» խումբ

Խաղ զվարճալիք Թեման՝ «Սպորտային զվարճալի խաղեր»  
07.05.2024թ. Միջին «Բ» խումբ

Կառուցողական+Խոսքի զարգացում  
Թեման՝ «Անձնական տվյալների գաղտնիություն Կարմիր Գլխարկը հեքիաթի միջոցով»  
10.05.2024թ. Միջին «Բ» խումբ

Խոսքի զարգացում, գրաճանաչություն  
Թեման՝ «Ծանոթացում 2 և Ծ հնչյուն-տառերին»  
15.05.2024թ. Ավագ «Գ» խումբ

<p>թ.ուսումնական տարվա ընթացքում հաստատությունից դուրս անցկացվել են պարապմունքներ. (Եթե այո, նշել՝ ծրագրային որ բաղադրիչների ուղղությամբ են անցկացվել և քանակը):</p>	<p>Ավագ &lt;&lt;Ա&gt;&gt;, &lt;&lt;Բ&gt;&gt;, &lt;&lt;Գ&gt;&gt; խմբերի սաների մասնակցությամբ Չարենցավանի Սուրբ փրկիչ եկեղեցում 21.03.2024թ.անցկացվել է Ծաղկազարդին նվիրված միջոցառում</p>	
<p>Ժ.ուսումնական տարվա ընթացքում անցկացվել են պարապմունքներ համայնքային ենթակայության այլ կրթական հաստատություններում՝ գրադարան, երաժշտական դպրոց. (Եթե այո, նշել՝ ծրագրային որ բաղադրիչների ուղղությամբ են անցկացվել և քանակը):</p>	<p>Թումանյանական օրեր Չարենցավանի քաղաքային գրադարանում 29.02.2024թ. ավագ &lt;&lt;Գ&gt;&gt; և միջին &lt;&lt;Բ&gt;&gt; խմբեր  Համաքաղաքային սպորտտանդիստ Արա Մանուկյանի անվան մարզադպրոցում 08.05.2024թ ավագ խմբի սաների մասնակցությամբ;  Չարենցավանի Արամ Խաչատրյանի անվան երաժշտական դպրոցում 24.05.2024թ. ամփոփվեց նախադպրոցական հաստատություններում անցկացված 6-շաբաթյա ինտերակտիվ երաժշտական դաս-պարապմունքները &lt;&lt;Մշակույթի զարգացում, կարողությունների հզորացում, համագործակցություններ խթանում&gt;&gt; ծրագրի շրջանակներում</p>	

Վերլուծել նախադպրոցական ուսումնական հաստատության մանկավարժական աշխատողների և նրանց գործունեությանը վերաբերող ցուցանիշները, դրանց փոփոխությունների դինամիկան և առկա հիմնախնդիրները: Կատարել եզրահանգումներ ու առաջարկել լուծումներ նրանց գործունեության արդյունավետության բարձրացման ուղղությամբ:

Բոլոր մանկավարժական աշխատողները 2022 թվականի հուլիս ամսին վերապատրաստվել են փորձարարական ծրագրով ԿԶՆԱԿ հիմնադրամի կողմից՝ 2023թ.նոյեմբերի 9-ից մինչև ա/թ-ի դեկտեմբերի 18-ը 4 մանկավարժական աշխատող <<Հույս և ապագա>> երեխաների աջակցության և զարգացման բարեգործական հասարակական կազմակերպություն

2023թ. Նոյեմբերի 6-ից մինչև նոյեմբերի 30-ը 1 մանկավարժական աշխատող Խաչատուր Աբովյանի անվան հայկական պետական մանկավարժական համալսարան

2024թ. մայիսի 21-ից հունիսի 13-ը կազմակերպության 5 աշխատակիցներ վերապատրաստվել են ԿԶՆԱԿ հիմնադրամի կողմից որպես վերապատրաստողներ, իսկ ԿԳՄՍ նախարարի N 23 Լ, 2024թ. հունիսի 7-ի հրամանով մանկապարտեզը ճանաչվել է մենթոր ՆԴ հաստատություն:

Մանկապարտեզում առկա հիմնախնդիրներից են խմբասենյակներում զարգացնող միջավայրի հարստացումը:

**6. ՀԱՅԱՍՏԱՆԻ ՀԱՆՐԱՊԵՏՈՒԹՅԱՆ ԿՈՏԱՅՔԻ ՄԱՐԶԻ ԶԱՐԵՆՑԱՎԱՆ ՀԱՄԱՅՆՔԻ ԶԱՐԵՆՑԱՎԱՆ ՔԱՂԱՔԻ <<ՀՐԱՇՔ>> ՄՍՈՒՐ ՄԱՆԿԱՊԱՐՏԵԶ ՀՈԱԿ-Ի ԶԱՐԳԱՑՆՈՂ ՄԻԶԱՎԱՅՐԸ**

Ցուցանիշ	Այո	Ոչ
ա. ուսումնական հաստատությունն ունի գործող մեթոդկաբիներ, որը հազեցած է ուսումնաօժանդակ գրականությամբ, գույքով և սարքավորումներով:	V	
բ. ուսումնական հաստատությունն ունի <ul style="list-style-type: none"> <li>✓ մարզադահլիճ,</li> <li>✓ միջոցառումների անցկացման դահլիճ</li> <li>✓ այլ հատուկ ուսումնական խմբասենյակներ (սենյակներ), այդ թվում՝ լրացուցիչ կրթական ծրագրերի համար (նկարչական խմբակ և այլն), որոնք հազեցած են անհրաժեշտ գույքով, ուսումնական պարագաներով, և ուսումնադիդակտիկ նյութերով.</li> </ul>	V V V	

Կից՝ նկարներ և գույքի հազեցվածության ցուցակներ:















ԱԿՏ 2023թ.

Մենք՝ ներքոստորագրյալներս, համաձայն Հայաստանի Հանրապետության Կոտայքի մարզի Չարենցավան համայնքի ղեկավարի 2023 թվականի նոյեմբերի 24-ի N 298 կարգադրության անցկացրեցինք գույքագրում:

Մերձողիստ՝ Լ. Հակոբյան

ՀՀ	Գույքագրման ՀՀ	Գույքի անվանումը	Տարեթիվը	Գինը	Փաստացի առկայությունը		Ենթակա է դուրս գրման	
					Քան.	Գում.	Քան.	Գում.
1		Սեղան քառակուսի			1			
2		Պահարան	1983	9181	2	18362		
3								
4	24	Աթոռ մեծ	2009	2400	6	14400		
5		Գրասեղան		--	2	--		
6		Խաղալիքի արկղ	2011	-	1	-		
7								
8								
9	24	Աթոռ մեծ	2009	2400	1	2400		

ՑԱՆԿ

<<Հրաշք>> մանկապարտեզ ՀՈԱԿ-ին անհրաժեշտ ուսումնաստժանդակ գրականության

Ձ/հ	տարիքային խումբը	անվանումը	քանակը
1.	Նախադպրոցական	Թեմատիկ պատահաններ փաթեթ	5
2	Նախադպրոցական	Խաղալով սովորենք	1
3	Նախադպրոցական	Ֆիզիկական դաստիարակությունը մանկապարտեզում ուսումնամեթոդական ձեռնարկ	1
4	Նախադպրոցական	Սովորում ենք հաշվել	1
5	Նախադպրոցական	Մանկական գիրք տրամաբանական խաղերով	1
6	Նախադպրոցական	Դաստիարակենք միասին	1
7	Նախադպրոցական	Մաթեմատիկական հեքիաթ	1
8	Նախադպրոցական	Նկարչությունը մանկապարտեզում	2
9	Նախադպրոցական	Սովորեցնում ենք խոսել ճիշտ	2
10	Նախադպրոցական	Ուսումնական ձեռնարկ մանկապարտեզների համար	2

11	Նախադպրոցական	Բարև փոքրիկ	4
12	Նախադպրոցական	Մայրենի լեզվի դիդակտիկ խաղերի կազմակերպումը մանկապարտեզում	4
13	Նախադպրոցական	Խաղերի և խաղ-զվարճալիքների կազմակերպումը մանկապարտեզում	4
14	Նախադպրոցական	վարվեցողություն	4
15	Նախադպրոցական	Ձախլիկների զարմանահրաշ աշխարհը	2
16	Նախադպրոցական	Շարժախաղեր 2-7 տ.	2
17	Նախադպրոցական	Իմ պլաստիլինե կենդանիները	1
18	Նախադպրոցական	Օրիգամի ուսումնական ձեռնարկ	1
19	Միջին	Կերպարվեստի պարապմունքների կազմակերպումը	5
20	Միջին	Կրթական համալիր ծրագիր	3
21	Միջին	Երաժշտական պարապմունքների կազմակերպումը մանկապարտեզի միջին խմբում	2
22	Ավագ	Վաղ գրաճանաչություն	4
23	Ավագ	Էկոլոգիական դաստիարակություն նախադպրոցական տարիքում մեթ. Ուղ.	4
24	Ավագ	Մայրենի լեզվի դիդակտիկ խաղերը մանկապարտեզում	4
25	Ավագ	Ֆիզկուլտուրայի պարապմունքները ավագ խմբում	4
26	Ավագ	Դպրոցի շեմին	4
27	Ավագ	Երաժշտությունը մանկապարտեզում ուսումնական ձեռնարկ	1
28	Ավագ	Երաժշտական պարապմունքների կազմակերպումը ավագ խմբում ուսումնամեթոդական ձեռնարկ	2
29	Ավագ	Երեխաների տրամաբանության և տարական մաթեմատիկական պատկերացումների	1

		զարգացում ուսումնամեթոդական ձեռնարկ	
30	Ավագ	Մանկապարտեզի ավագ խմբի (5-6 տարեկանների ) կրթական համալիր ծրագրի	1
31	Ավագ	Մաթեմատիկայի իմ այբուբենը (Մաս 2)  (ուսումնամեթոդական ձեռնարկ)	2
32	Ավագ	Շարժախաղեր 5-6 տարեկան երեխաների համար	2
33	Կրտսեր , միջին	Մաթեմատիկայի պարապմունքները մանկապարտեզում  կրտսեր 2-րդ և միջին խմբեր (ուսումնամեթոդական ձեռնարկ)	4
34	Ավագ	Տարրական մաթեմատիկական պատկերացումների զարգացման պարապմունք- ները մանկապարտեզի ավագ խմբում (ուսումնամեթոդական ձեռնարկ)	2
35	Ավագ	Մայրենի լեզվի պարապմունք-ները մանկապարտեզի ավագ խմբում (ուսումնամեթոդական ձեռնարկ)	2
36	Կրտսեր	Կերպարվեստի պարապմունքներ կրտսեր առաջին , կրտսեր երկրորդ խմբերի համար (ուսումնամեթոդական ձեռնարկ)	4
37	Կրտսեր առաջին	Մանկապարտեզի կրտսեր առաջին խմբի ( 2-3 տարե-կանների) կրթական համալիր	2



		ծրագիր 2+	
38	Կրտսեր	Խոսքի զարգացման պարապմունքները մանկապարտեզի կրտսեր 2-րդ խմբում (ուսումնամեթոդական ձեռնարկ)	2
39	կրտսեր	Մանկապարտեզի կրտսեր առաջին խմբի ( 2-3 տարե-կանների) կրթական համալիր ծրագիր 2+	2
40	միջին	Մանկապարտեզի միջին խմբի (4-5 տարեկանների) կրթական համալիր ծրագիր 4+	2
41	կրտսեր	Մանկապարտեզի կրտսեր  2-րդ խմբի (3-4 տարեկանների) կրթական համալիր ծրագիր 3+	2
42	նախադպրոցական	Երեխաների հետ հոգեբանական աշխատանքի ուղեցույց Մեթոդական ձեռնարկ հոգեբանների և մանկավարժների համար	2
43		Երկխոսություններ ծնողների հետ Գ. Գյուզամիրյան	2
44	նախադպրոցական	Ուսումնամեթոդական ձեռնարկ Ինտեգրված երաժշտական պարապմունքները մանկապարտեզում	1
45	նախադպրոցական	Պաստառների հավաքածու *Բժիշկ *Հրշեջ փրկարարներ *Շինարար *Մասնագիտություններ	4
46	նախադպրոցական	Պաստառների հավաքածու *Անվտանգ վարքագիծ փողոցում *Անվտանգ վարքագիծ տանը *Վարքագիծ սեղանի շուրջ *Վարքագիծ հասարակական տրանսպորտում, հյուր գնալիս և թատրոնում	4
47	Կրտսեր 2-րդ խումբ	Ֆիզկուլտուրայի պարապմունքների կազմակերպումը նախադպրոցական ուսումնական հաստատության կրտսեր 2-րդ խմբում (3-4 տ. Մեթոդական ուղեցույց)	1

48	Նախադպրոցական	Ինտեգրված երաժշտական պարապմունքներ մանկապարտեզում <<Երգում ենք, պարում, խաղում ու նկարում>> (Ուսումնամեթոդական ձեռնարկ)	1
49	նախադպրոցական	Պաստառների հավաքածու *Անտառ *Մոլորակներ	2
50	նախադպրոցական	<<Արևի տնակը>> Եվա Գևորգյան Ուսումնական ձեռնարկ	1
51	նախադպրոցական	<<Կըտ-կըտ ճուտիկը>>	1
52		Մեղիա գրականություն ուսումնական ձեռնարկ	2

## ՊԻՏՈՆՅՔՆԵՐԻ ՑԱՆԿ

Գ/Գ	Անվանումը	Քանակը	Տարեթիվը
1.	Փայտե ժամացույց	1 հատ	2008
2.	Քանոն եռանկյուն	1 հատ	2008
3.	Քանոն ուղիղ 2 մասից	1 հատ	2008
4.	Կարկին	1 հատ	2008
5.	Փազըլ << Ծովային >>	1 տուփ	2009
6.	<<Արկածներ որոնողները>> խաղ (հայկական կարմիր խաչ)	1 օրինակ	2009
7.	<<Ճանաչիր վտանգը>> խաղ (մեծադիր նկարների հավաքածու)	1 տուփ	2008
8.	<<Ես կարող եմ օգնել>> խաղ քարտեր (հայկական կարմիր խաչ)	1 տուփ	2008
9.	ԱՌՆ Աղետների ռիսկի նվազեցում Այբուբեն	1 տուփ	2014
10.	Գլոբուս ռետինե	1 հատ	2013
11.	Դափ մեծ	5 հատ	2000
12.	Դափ փոքր	15 հատ	2018
13.	Թմբուկ մեծ	1 հատ	2000
14.	Չիչիկաններ	4+4	2024
15.	Քսելաֆոն փոքր	4 հատ	2021
16.	Քսելաֆոն մեծ	1 հատ	2024
17.	Թմբուկ	6 հատ	2021
18.	Դիոլ մեծ	1 + 1	2022
19.	Եռանկյուն երաժշտական գործիք	1 հատ	2023
20.	“Геоконт или волшебные паутинки Паука Юка( զարգացնող խաղ)	2 հատ	2022
21.	Լուսացույց	1 հատ	2024

<<Հրաշք>> մտուր մանկապարտեզ  
ՀՈԱԿ-ի տնօրեն՝



Կարմեն Խեղոյան





ԱԿՏ 2023թ.

Մենք՝ ներքոստորագրյալներս, համաձայն Հայաստանի Հանրապետության Կոտայքի մարզի Չարենցավան համայնքի ղեկավարի 2023 թվականի նոյեմբերի 24-ի N 298 կարգադրության անցկացրեցինք գույքագրում:

Երաժշտության դահլիճ՝ Անի Անտոնյան

ՀՀ	Գույքա գրման ՀՀ	Գույքի անվանումը	Տարե թիվը	Գինը	Փաստացի առկայությունը		Ենթակա է դուրս գրման	
					Քան.	Գում.	Քան.	Գում.
1	125	Աթոռակներ փայտից	2019	5000	30	150000		
2	104	Երաժշտական կենտրոն	2016	21500	1	21500		
3	40	Գրապահարան-ԴՄՊ իրանով երկհարկան	2011	6000	1	6000		
4	5	Դաշնամուր <<Կոմիտաս>>	1973	7255	1	7255		
5	24	Աթոռ մեծ	2009	2400	2	4800		
6	54	Դահլիճի աթոռ պլաստմ.	2013	3715	60	222900		
7								
8		Ջերմաչափ		151.2	1	151.2		
9	61	Ուսուցչական աթոռ	2013	4900	1	4900		



Մենք՝ ներքոստորագրյալներս, համաձայն Հայաստանի Հանրապետության Կոտայքի մարզի Չարենցավան համայնքի ղեկավարի 2023 թվականի նոյեմբերի 24-ի N 298 կարգադրության անցկացրեցինք գույքագրում:

Ֆիզ. հրահանգիչ՝ Հերմինե Աբրահամյան

ՀՀ	Գույքա գրման ՀՀ	Գույքի անվանումը	Տարե թիվը	Գինը	Փաստացի արկայությունը		Ենթակա է դուրս գրման	
					Քան.	Գում.	Քան.	Գում.
1								
2	21	Մազլցման պատ	1981	2000	2	4000		
3	4	Դաշնամուր /Ռիթմ/	1970	5856	1	5856		
4	11	Սեղան պլաստմասե	2003	1500	1	1500		
5	24	Աթոռ մեծ	2009	2400	5	12000		
6	91	Բուրգ	2015	1000	6	6000		
7	92	Գորգ /մարզական/	2015	16500	2	33000		
8	93	Ցատկապարան	2015	100	10	1000		
9	94	Վայրկյանաչափ	2015	1000	1	1000		
10	95	Օղակ	2015	1000	6	6000		
11	96	Թունել	2015	3000	2	6000		
12	97	Ցանց	2015	6000	2	12000		
13	98	Տանձիկ	2015	7000	1	7000		
14	99	Ցանց	2015	1050	2	2100		
15	100	Ցանցավոր տարա	2015	950	2	1900		
16	101	Սղարան	2015	34000	1	34000		
17	15	Ուղեգորգ 24 X 3	2008	20000	1	20000		
18	121	Երկանիվ հեծանիվ մանկական <<ROCKET>>	2018	14000	2	28000		
19		Օղակ մետաղական	2018		3			
20		Գնդակ ֆիթնեսի	2018		1			
21		Գնդակ բասկետբոլի	2018		1			
22		Գնդակ ֆուտբոլի	2015		1			
23								
24		Բուրգ միջին բարձրություն	2018		3			
25		Հեծանիվ երկանիվ կցորդով	2019		2			
26								
27		Օղակ			12			
28		Գնդակ թենիսի			42			
29		Գնդակ փոքր			2			
30		Բումերանգ			9			
31		Բուլավա			15			
32		Գուրգ փոքր			6			
33		Ջերմաչափ		151.2	1	151.2		
34		Գորգ /մարզական/	2018		1			



**7. ՀԱՅԱՍՏԱՆԻ ՀԱՆՐԱՊԵՏՈՒԹՅԱՆ ԿՈՏԱՅՔԻ ՄԱՐԶԻ ԶԱՐԵՆՑԱՎԱՆ ՀԱՄԱՅՆՔԻ ԶԱՐԵՆՑԱՎԱՆ ՔԱՂԱՔԻ <<ՀՐԱՇՔ>> ՄՍՈՒՐ ՄԱՆԿԱՊԱՐՏԵԶ ՀՈԱԿ-Ի ՄԱՐԴԿԱՅԻՆ, ՖԻՆԱՆՍԱԿԱՆ ԵՎ ՆՅՈՒԹԱԿԱՆ ՌԵՍՈՒՐՍՆԵՐԻ ԱՐԴՅՈՒՆԱՎԵՏ ՏՆՕՐԻՆՈՒՄ**

Ցուցանիշ		2021-2022 ուստարի	2022-2023 ուստարի	2023-2024 ուստարի
ա. սան - մանկավարժ հարաբերությունը.	Սան	320	310	329
	Մանկավարժ	21	21	22.5
բ. սան - սպասարկող անձնակազմ հարաբերությունը.	Սան	320	310	329
	Սպաս. անձնակազմ.	14	14	14
գ. սան - վարչական անձնակազմ հարաբերությունը.	Սան	320	310	329
	Վարչ. անձնակազմ	15	15	17
դ. խմբերի միջին խտությունը.		11 խումբ, 320 երեխա	11 խումբ, 310 երեխա	11 խումբ, 329 երեխա
ե. մեկ սանի հաշվով հաստատության տարեկան նախահաշիվը.		255875	299503	322148
զ. մանկավարժի միջին աշխատավարձը.		100459	107762	112049
է. վարչական աշխատողների միջին աշխատավարձը.		102905	108411	113982
ը. սպասարկող կազմի միջին աշխատավարձը.		96350	102000	107000
թ. հաստատության տարեկան նախահաշվում արտաբյուջետային միջոցների չափը.				
ժ. ծնողների կողմից դրամական ներդրումների տարեկան չափը.				
ժա. սոցիալապես անապահով ընտանիքներից սաների համար հաստատության իրականացրած սոցիալական աջակցության ծրագրերը և դրանց թիվը. (Եթե այո, ապա նշել այդ ծրագրերը):				
ժբ. դրամաշնորհային և օրենքով չարգելված այլ		-	-	-

աղբյուրներից ներդրումների տարեկան չափը.			
Ժգ. աշխատավարձերի վճարման գծով հաստատության տարեկան ծախսերի չափը.	59752000	65595000	71706700
Ժդ. կոմունալ վճարների գծով հաստատության տարեկան ծախսերի չափը.	3888500	3670000	4554000
Ժե. նոր գույքի, այդ թվում՝ սարքավորումների ձեռքբերման գծով հաստատության տարեկան ծախսերի չափը.	2458000	1626000	1190000

2021 թվականին ձեռք է բերվել ջեռուցման համակարգի պոմպ 1 հատ 59000 ՀՀ դրամ, Չորանոց պահարանով 11 հատ 38000 ՀՀ դրամ, հրշեջ վահանակ հավաքածու 2 հատ 40000 ՀՀ դրամ, կրակմարիչ ԿՓ-21 12\*10000 ՀՀ դրամ 1 հատը, գազի դետեկտոր HD-2000 3\*20000 ՀՀ դրամ, հակահրդեհային գանգ 1 հատ 50000 ՀՀ դրամ:

սպիտակեղենի լրակազմ 50\*3000 ՀՀ դրամ, 2022թ. էլեկտրական ջրատաքացուցիչ կաթսա 1 հատ 91000 ՀՀ դրամ, խոհանոցի պահարաններ 11\*15000 ՀՀ դրամ, խոհանոցի պահարաններ 11\*57000 ՀՀ դրամ, մանկական մահճակալ 5\*69000 ՀՀ դրամ, վերմակ 90\*6500 ՀՀ դրամ, բարձ 90\*1250 ՀՀ դրամ, ծածկոց 90\*3300 ՀՀ դրամ: Թղթե անձեռոցիկի պատի հենարան 12\*1500 ՀՀ դրամ,

2023թ. ձեռք է բերվել 6\*30000 ՀՀ դրամ ուսուցչական սեղաններ, սեղանի համակարգիչ 1\*150000 ՀՀ դրամ, գունավոր տպիչ 1\*160000 ՀՀ դրամ էլեկտրական սալօջախ 1\*620000 ՀՀ դրամ

2024թ. ձեռք է բերվել զգեստապահարաններ 14\*65000 ՀՀ դրամ, անկողնային սպիտակեղենի լրակազմ 80\*3500 ՀՀ դրամ:

**Խմբերի թիվը՝ ընթացիկ և նախորդ 2 ուստարիների համար**

Խմբերի թիվը	2021-2022	2022-2023	2023-2024	Փոփոխությունների դինամիկան (աճ կամ նվազում)
Վաղ տարիքի I	-	-	-	%
Վաղ տարիքի II	-	-	-	%
Կրտսեր I	1	2	2	%
Կրտսեր II	3	3	3	%
Միջին	4	3	3	%
Ավագ	3	3	3	%
Տարատարիք	-	-	-	%
Ազգային փոքրամասնությունների երեխաների համակազմով ձևավորված խումբ				
Ընդամենը՝	11	11	11	

Այս և հաջորդող բոլոր աղյուսակներում անհրաժեշտ է նկարագրել փոփոխությունների դինամիկան՝ մեկնաբանել աճի կամ նվազման պատճառները:

ՄԵԿՆԱԲԱՆՈՒԹՅՈՒՆ

2022-2023 ուստարում մեկ միջին տարիքային խումբը փոխարինվել է կրտսեր առաջին տարիքային խմբով / հիմք՝ 01.09.2022 թվականի ՀՀ ԿԳՄՍ նախարարի 1567 Ա/2 հրաման/

*Ըստ խմբերի սաների թիվը՝ ընթացիկ և նախորդ 2 ուստարիների համար*

Սաների թիվը	2021-2022	2022-2023	2023-2024	Փոփոխությունների դինամիկան (աճ կամ նվազում)
Վաղ տարիքի I	-	-	-	%
Վաղ տարիքի II	-	-	-	%
Կրտսեր I	21	44	48	%
Կրտսեր II	83	70	89	%
Միջին	110	91	89	%
Ավագ	90	98	92	%
Տարատարիք	-	-	-	%
Ազգային փոքրամասնությունների երեխաների համակազմով ձևավորված խումբ	-	-	-	
Ընդամենը՝	304	303	318	

ՄԵԿՆԱԲԱՆՈՒԹՅՈՒՆ

2022-2023 ուստարում մեկ միջին տարիքային խումբը փոխարինվել է կրտսեր առաջին տարիքային խմբով / հիմք՝ 01.09.2022 թվականի ՀՀ ԿԳՄՍ նախարարի 1567 Ա/2 հրաման/ և <<COVID-19>> համավարակի պատճառով առողջապահության նախարարության կողմից առաջացած սահմանափակումները 2020-2021 ուստարում հաճախել են սահմանափակ թվով սաներ:

*Ընդհանուր տվյալներ սաների վերաբերյալ՝ ընթացիկ և նախորդ 2 ուստարիների համար*

Ցուցանիշ	2021-2022	2022-2023	2023-2024	Փոփոխությունների դինամիկան (աճ կամ նվազում)
Սաների ընդհանուր թիվը ուսումնական տարվա սկզբին՝	305	291	308	%
Սաների ընդհանուր թիվը ուսումնական տարվա վերջին՝ տվյալ ուստարվա օգոստոսի 20-ի դրությամբ	228	211	233	%



Ուսումնական տարվա ընթացքում ընդունված սաների թիվը	217	197	176	%
Ուսումնական տարվա ընթացքում սաների բացակայությունների միջին թիվը	1007	1379	1518	%
Ուսումնական տարվա ընթացքում ազատված սաների թիվը	251	225	172	%

Վերլուծել սաների թվաքանակի փոփոխության պատճառները, կատարել եզրահանգումներ և առաջարկել հիմնախնդիրների լուծման ուղիներ:

**8. ՈՒՍՈՒՄՆԱԿԱՆ ՀԱՍՏԱՏՈՒԹՅԱՆ ԾՆՈՂԱԿԱՆ ԽՈՐՀՐԴԻ  
ՀԱՄԱԳՈՐԾԱԿՑՈՒԹՅՈՒՆԸ ՄԱՆԿԱՎԱՐԺԱԿԱՆ ԵՎ ՎԱՐՉԱԿԱՆ ԱՆՁՆԱԿԱԶՄԻ  
ՀԵՏ**

Ցուցանիշ			2021-2022 ուստարի	2022-2023 ուստարի	2023-2024 ուստարի
ա. սաների ուսումնադաստիարակչական գործընթացի վերաբերյալ ծնողական խորհրդի կողմից գրավոր ներկայացված առաջարկությունները, դրանց թիվը և ընդունված առաջարկությունների տոկոսը ներկայացվածի նկատմամբ.	Թիվը	Տոկոսը	0	0	0
բ. ծնողական խորհրդի կողմից կազմակերպված միջոցառումները (հանդեսներ, հավաքներ, երեկոյթներ, էքսկուրսիաներ, ճանաչողական այցեր և այլն), դրանց թիվը, մասնակից ծնողների թիվը և սաների տոկոսը.	Թիվը	Տոկոսը	0	7	7
գ. ծնողական խորհրդի կազմում ԿԶԱՊԿ ունեցող սաների ծնողների թիվը եւ տոկոսը	Թիվը	Տոկոսը	0	0	0
դ. ծնողական խորհրդի կողմից հաստատության գործունեության վերաբերյալ ներկայացված կարծիքը քննարկվում է աշխատակիցներին խրախուսելու կամ նրանց նկատմամբ կարգապահական տույժեր կիրառելու ժամանակ.	Այո	Ոչ			
ե. ծնողական խորհրդի հանդիպումների հաճախականությունը և դրանց ընթացքում քննարկված հարցերի շրջանակները.	19.09.2023թ. թիվ 1 նիստ Խորհրդի կազմի հաստատում, ուսումնադաստիարակչական աշխատանքների պլանի ներքին գնահատում 23.05.2024թ. թիվ 2 նիստ 2023-2024 ուս տարվա աշխատանքների ամփոփում:				
զ. ուսումնական հաստատության առօրյայից և տեղի ունեցող իրադարձություններից ծնողների տեղեկացվածության աստիճանը.	90%				
է. այն ծնողների տոկոսը, որոնք օգտվում են նախարարության, համայնքի, հաստատության և կրթական այլ կայքերից:	90%				

Կից՝

- \* լուսանկարներ և ծնողական խորհրդի հանդիպումների քանակը և արձանագրությունների լուսապատճենները,
- \*\* թղթային կամ առցանց հարցման արդյունքները՝ աղյուսակներով,
- \*\*\* թղթային կամ առցանց հարցման արդյունքները՝ աղյուսակներով

Էկոլոգիայի դասընթացի 01.

2023 թվականի սեպտեմբերի 19-ին  
հունիսի 16-15-ին Գրախոսության կառուցման  
Գրախոսության հարցեր « Գրախոս » օրացույց  
Տնտեսագիտության ԳՊՀ-ի քաղաքական  
գրքերի ուսումնական 2023-2024 ուսումնական  
կառուցման հարցերի կառուցման  
ուսումնական օրացույց:

Զբոսաշրջության ծրագրերի կառուցման  
(քաղաքի 11 քաղաք) Տնտեսական կառուցման  
կառուցման, անհատներ, ցուցանիշներ  
կառուցման հարցերի օրացույցի  
Գրքերի և ժամանակագրության, օրացույցի  
և ժամանակագրության:

Օրացույցի Գրքերի և ժամանակագրության  
կառուցման օրացույց:

Զբոսաշրջության ծրագրերի 28 ժամ:

Օրացույցի

1. 2022-2023 ուսումնական կառուցման  
Տնտեսական կառուցման  
օրացույց:
2. Տնտեսական կառուցման կառուցման  
օրացույց:
3. 2023-2024 ուսումնական կառուցման  
ուսումնական կառուցման կառուցման  
կառուցման օրացույց, օրացույցի  
օրացույցի կառուցման:

Գրքերի և Տնտեսագիտության օրացույցի  
Գրքերի և ժամանակագրության կառուցման  
և ժամանակագրության կառուցման  
կառուցման կառուցման օրացույց: Կառուցման  
կառուցման կառուցման օրացույցի և



Տնօրենի քարտի կազմակերպչական  
պատճեններ:

Վերա կարգավոր, որ կարող կառուցված  
պետք է ընթացիկ Տնօրենի Եւրոպայի  
գրք:

Տնօրենի քարտի անդամներին առաջ-  
նորարարներ քարտի Եւրոպայի  
կառույցի անդամներին Գրքերին Վերա  
տնօրեն:

Գրքերին 28-4-20- ցարկի քարտի  
Եւրոպայի Գրքերին Գրքերին  
Վերա տնօրեն:

Գրքերին որ անդամներ ընդհանրապես  
յուն կարգավոր Գրքերին, կառու-  
յուններին կառույցի Գրքերին Գրքերին  
Գրքերին - Գրքերին կառույցի  
Գրքերին անդամներին Գրքերին  
Գրքերին, Գրքերին, Գրքերին  
Գրքերին Գրքերին:

Գրքերին 2. Վերա Գ. Գրքերին  
Գրքերին Գրքերին Գրքերին Գրքերին  
Գրքերին Գրքերին Գրքերին Գրքերին  
Գրքերին Գրքերին Գրքերին Գրքերին  
Գրքերին Գրքերին Գրքերին Գրքերին  
Գրքերին Գրքերին Գրքերին Գրքերին

1. Գրքերին Վերա տնօրեն (Գրքերին  $n = P_1$ )
2. Վերա Վերա տնօրեն (Գրքերին  $n = P_2$ )
3. Վերա տնօրեն Գրքերին (Գրքերին  $n = P_3$ )
4. Գրքերին Գրքերին (Գրքերին  $n = P_4$ )
5. Գրքերին Գրքերին (Գրքերին  $n = P_5$ )
6. Գրքերին Գրքերին (Գրքերին  $n = P_6$ )
7. Գրքերին Գրքերին (Գրքերին  $n = P_7$ )
8. Գրքերին Գրքերին (Գրքերին  $n = P_8$ )

9. Դառնակի Գրկերգու (2 հիշվելու .. 9..)
10. Գրքավերջ Գրքաբացարկու (1 հիշվելու .. 10..)
11. Չրաբացու Խոստովանու (1 հիշվելու .. 11..)
12. Չրաբիվելու Չիբիբու (1 հիշվելու .. 12..)

Հստակ 3. Մեծերի 2. Ինքնուրույն

Ինքնուրույն խոսքերի և խոսքերի 2023-2024  
 ուսուցիչի ուսուցանողական աշխատանքի  
 և խոսքերի գեղարվեստի և լեզու-  
 լուսնային: Ինքնուրույն, որ այն պետք  
 էր և Խոսքերի Խոսքեր և Խոսք-  
 Խոսքերի Խոսքեր և Խոսքերի  
 Խոսքերի Խոսքերի Խոսքերի Խոսքերի  
 Խոսքերի Խոսքերի Խոսքերի Խոսքերի  
 Խոսքերի Խոսքերի Խոսքերի Խոսքերի  
 Խոսքերի Խոսքերի Խոսքերի Խոսքերի

Խոսքերի Խոսքերի Խոսքերի Խոսքերի  
 Խոսքերի Խոսքերի Խոսքերի Խոսքերի  
 Խոսքերի Խոսքերի Խոսքերի Խոսքերի

Խոսքերի Խոսքերի Խոսքերի Խոսքերի  
 2022-2023 ուսուցիչի աշխատանքի  
 և խոսքերի

1. Գրքավերջ Խոսքերի (Խոսքերի Խոսքերի)
2. Խոսքերի Խոսքերի (Խոսքերի Խոսքերի)
3. Չրաբիվելու Չիբիբու (1 հիշվելու .. 12..)

Մեծերի Խոսքերի Խոսքերի Խոսքերի  
 Խոսքերի Խոսքերի Խոսքերի Խոսքերի  
 Խոսքերի Խոսքերի Խոսքերի Խոսքերի  
 Խոսքերի Խոսքերի Խոսքերի Խոսքերի







5. Һүмүрүмдөгү 2023-2024 һүмүрүмдә  
 Шәһәрликте һәм һәм үзгәртүләрдә  
 үзгәртү:
7. Шәһәрликте һәм һәм үзгәртүләрдә  
 Шәһәрликте һәм һәм үзгәртүләрдә  
 һәм үзгәртүләрдә Шәһәрликте  
 һәм үзгәртүләрдә Шәһәрликте:
8. Шәһәрликте һәм һәм үзгәртүләрдә  
 һәм үзгәртүләрдә Шәһәрликте:
9. 2024 йылында һәм үзгәртүләрдә  
 һәм үзгәртүләрдә Шәһәрликте  
 һәм үзгәртүләрдә Шәһәрликте:

Шәһәрликте һәм һәм үзгәртүләрдә  
 Шәһәрликте  
 һәм үзгәртүләрдә Шәһәрликте

Բ. Ինքնուրույն

Ինչպես ցուցաբերվել է 2024 թվականի  
հունիսի 23-ին: « Կարգի» Եւրոպայի  
Կարգադրող Կենտրոնի շրջանակային  
Տնօրենի կազմակերպության Եւրոպայի  
Կենտրոնի կողմից անցված հանրային խորհրդակցության  
թիվ 93 ժողովի արդյունքները 3-ը:

Օրակարգ

1. 2023-2024 ուսումնական տարի  
գնահատման հարցերի քննարկում:
2. Մեթոդական անոթագրությունների  
արժեքազեղումների կարգադրությունը  
Եւրոպայի կողմից:
3. Մեթոդական կազմակերպության  
կարգադրությունը;
4. Կարգադրությունների հարցեր

Զեկույթի՝ 1. Մեթոդական Կ. Կենտրոնի  
նշանակության Եւրոպայի կողմից, շրջանակային  
կարգադրող կենտրոնի կողմից Եւրոպայի  
կողմից հանձնար, այսինքն շրջանակային  
Տնօրենի 2023-2024 ուսումնական  
տարիի և Եւրոպայի կողմից անցված  
և կարգադրությունները:

2. Шаблонный документация  
пункты: 1. Шаблонный документация  
услуги: 1. Шаблонный документация, 2. Шаблонный документация  
услуги: 1. Шаблонный документация, 2. Шаблонный документация

3. Шаблонный документация  
услуги: 1. Шаблонный документация, 2. Шаблонный документация  
услуги: 1. Шаблонный документация, 2. Шаблонный документация

4. Шаблонный документация  
услуги: 1. Шаблонный документация, 2. Шаблонный документация  
услуги: 1. Шаблонный документация, 2. Шаблонный документация

5. Шаблонный документация  
услуги: 1. Шаблонный документация, 2. Шаблонный документация  
услуги: 1. Шаблонный документация, 2. Шаблонный документация

6. Шаблонный документация  
услуги: 1. Шаблонный документация, 2. Шаблонный документация  
услуги: 1. Шаблонный документация, 2. Шаблонный документация



տնային կրթությանը և ԵՊՏ պարզապես  
համապատասխան էր:

Գտնվելով 2. Մեծքվեռ Կ. քաղաքում  
սակայ, որ համարի 2-ից հետևանքաբար  
ընդունվելու և անտարբեր անտե-  
րի, որի հետևանքով համապատասխան  
ԵՊՏ պարզապես: ԵՊՏ ընդ կրթու-  
թյանը քաղաքում համարելով, Կրթության  
նախարար:

Օրհնելով կրթությանը և անտարբեր  
համարելով ԵՊՏ-ի հետևանքաբար  
ընդունվելով: Կրթությանը և անտարբեր  
համարելով ԵՊՏ-ի հետևանքաբար:

Մեծքվեռ պարզապես Օրհնելով  
հայր հայրերի և անտարբեր  
համարելով կրթությանը և անտարբեր  
համարելով և կրթությանը:

Մեծքվեռ 1. 2023 - 2024 ուսումնական  
տարի կրթության Օրհնելով  
անտարբերելով և անտարբեր  
անտարբեր:

2. Կրթությանը և անտարբեր  
անտարբեր և անտարբեր  
անտարբեր և անտարբեր  
անտարբեր և անտարբեր:

3. *Handwritten text, possibly a list or notes.*

(Uhrzeit u. Ort 26. 06. 2024 p)

Uhrzeit u. Ort 21. 06. 2024 p

Uhrzeit u. Ort 28. 06. 24 p

*Handwritten signature and text.*

Հ/Հ		Այո	Ոչ
1	Ուսումնական հաստատության առօրյայից և տեղի ունեցող իրադարձություններից Ձեր տեղեկացվածության աստիճանը: Մանրամասնել	Երեխայի առօրյայից և տեղի ունեցող իրադարձություններից տեղեկացվածության աստիճանը կապակցված է ընտանիքի, ընկերության հետ:	
2	Օգտվում եք նախարարության, համայնքի, հաստատության և կրթական այլ կայքերից, եթե այո՝ նշել որ կայքերից	Ներքին նախարարության կայքէջից, համայնքի կայքէջից, հաստատության կայքէջից, կրթական այլ կայքերից:	

Հ/Հ		Այո	Ոչ
1	Ուսումնական հաստատության առօրյայից և տեղի ունեցող իրադարձություններից Ձեր տեղեկացվածության աստիճանը: Մանրամասնել	Մեծ մասամբ կապակցված է ընտանիքի, ընկերության հետ:	
2	Օգտվում եք նախարարության, համայնքի, հաստատության և կրթական այլ կայքերից, եթե այո՝ նշել որ կայքերից	Ներքին նախարարության կայքէջից, համայնքի կայքէջից, հաստատության կայքէջից, կրթական այլ կայքերից:	

Հ/Հ		Այո	Ոչ
1	Ուսումնական հաստատության առօրյայից և տեղի ունեցող իրադարձություններից Ձեր տեղեկացվածության աստիճանը: Մանրամասնել	Մեծ մասամբ կապակցված է ընտանիքի, ընկերության հետ:	
2	Օգտվում եք նախարարության, համայնքի, հաստատության և կրթական այլ կայքերից, եթե այո՝ նշել որ կայքերից	Ներքին նախարարության կայքէջից, համայնքի կայքէջից, հաստատության կայքէջից, կրթական այլ կայքերից:	

Հ/Հ		Այո	Ոչ
1	Ուսումնական հաստատության առօրյայից և տեղի ունեցող իրադարձություններից Ձեր տեղեկացվածության աստիճանը: Մանրամասնել	Մեծ մասամբ կապակցված է ընտանիքի, ընկերության հետ:	
2	Օգտվում եք նախարարության, համայնքի, հաստատության և կրթական այլ կայքերից, եթե այո՝ նշել որ կայքերից	Ներքին նախարարության կայքէջից, համայնքի կայքէջից, հաստատության կայքէջից, կրթական այլ կայքերից:	



Հ/Հ		Այո ✓	Ոչ
1	Ուսումնական հաստատության առօրյայից և տեղի ունեցող իրադարձություններից Ձեր տեղեկացվածության աստիճանը: Մանրամասնել	Ուսումնական հաստատության առօրյայից և տեղի ունեցող իրադարձություններից համարժեցանք կապահովվածության աստիճանը	Չունի տեղեկացվածության աստիճանը
2	Օգտվում եք նախարարության, համայնքի, հաստատության և կրթական այլ կայքերից, էջեր այո՝ նշել որ կայքերից	Օգտվում եմ նախարարության, համայնքի, հաստատության և կրթական այլ կայքերից	Չունի տեղեկացվածության աստիճանը

Հ/Հ		Այո ✓	Ոչ
1	Ուսումնական հաստատության առօրյայից և տեղի ունեցող իրադարձություններից Ձեր տեղեկացվածության աստիճանը: Մանրամասնել	Արժեքներ են բախարար ինֆորմացիա և փնտրելու վրա են հիմնականում լինում ինֆորմացիաները	Չունի տեղեկացվածության աստիճանը
2	Օգտվում եք նախարարության, համայնքի, հաստատության և կրթական այլ կայքերից, էջեր այո՝ նշել որ կայքերից	Օգտվում եմ նախարարության, համայնքի, հաստատության և կրթական այլ կայքերից	Չունի տեղեկացվածության աստիճանը

Հ/Հ		Այո ✓	Ոչ
1	Ուսումնական հաստատության առօրյայից և տեղի ունեցող իրադարձություններից Ձեր տեղեկացվածության աստիճանը: Մանրամասնել	Արժեքներ են բախարար ինֆորմացիա և փնտրելու վրա են հիմնականում լինում ինֆորմացիաները	Չունի տեղեկացվածության աստիճանը
2	Օգտվում եք նախարարության, համայնքի, հաստատության և կրթական այլ կայքերից, էջեր այո՝ նշել որ կայքերից	Օգտվում եմ նախարարության, համայնքի, հաստատության և կրթական այլ կայքերից	Չունի տեղեկացվածության աստիճանը



9. ՈՒՍՈՒՄՆԱԿԱՆ ՀԱՍՏԱՏՈՒԹՅԱՆ ԵՎ ՀԱՄԱՅՆՔԻ ՀԱՄԱԳՈՐԾԱԿՑՈՒԹՅՈՒՆ

Ցուցանիշ	
<p>ա. ուսումնական հաստատության շենքային պայմանների բարելավման, տարածքի բարեկարգման, ուսումնականության բազայի համալրման և այլ աշխատանքներին համայնքի մասնակցությունը, այդ գործում կատարված ներդրումները.</p> <p><i>(Նկարագրել համայնքի մասնակցության դեպքերը, մասնակցության ձևը, ներդրման չափը, ամսաթիվը).</i></p>	<p><i>ՉՀ-ՀՄ ՀՈԱԿ-ԳՀԱՊՁԲ-2022/4 16.09.2022թ. Ֆոտոն ՄՊԸ մանկական մահճակալներ 5 հատ գինը 69000 ՀՀ դրամ ընդհամենը 345000 ՀՀ դրամ</i></p> <p><i>ՉՀ-ՀՄ ՀՈԱԿ-ՄԱԱՊՁԲ-2022թ/8 07.11.2022թ. ԲԱՐՄԻԱ ՄՊԸ էլեկտրական ջրատաքացուցիչ կաթսա 91000 ՀՀ դրամ 1 հատ</i></p> <p><i>2024թ. ՉՀ-ՀՄ ՀՈԱԿ-ՄԱԱՊՁԲ-2024/5 զգեստապահարաններ 14*65000 ՀՀ դրամ,</i></p> <p><i>ՉՀ-ՀՄ ՀՈԱԿ-ՄԱԱՊՁԲ-2024/6 անկողնային սպիտակեղենի լրակազմ 80*3500 ՀՀ դրամ:</i></p>
<p>բ. համայնքային հիմնախնդիրների վերաբերյալ հաստատության աշխատակազմի տեղեկացվածությունը և նրանց մասնակցությունը համայնքի աշխատանքներին, մասնակցության ձևերը, մասնակցություն ունեցած աշխատակիցների տոկոսը.</p> <p><i>(Նկարագրել հաստատության աշխատակազմի մասնակցությունը համայնքի աշխատանքներին, մասնակցության ձևերը, մասնակցություն ունեցած աշխատակիցների տոկոսը (վերջին 3 տարում)).</i></p>	<p>Շաբաթօրյակ, ծառատունկ 100%</p>
<p>գ. ուսումնական հաստատության կողմից համայնքի բնակիչների համար կազմակերպված ու անցկացված միջոցառումները և դրանց թիվը,</p>	<p>-</p>



<p>մասնակից սաների և ծնողների տոկոսը և համայնքի ներկայացուցիչների թիվը.</p> <p><i>(Նկարագրել հաստատության կողմից համայնքի քնակիչների համար կազմակերպված միջոցառումները, մասնակից սաների տոկոսը և համայնքի ներկայացուցիչների թիվը. (վերջին 3 տարում).</i></p>	
<p>դ.ուսումնական հաստատության կողմից հասարակական կազմակերպությունների հետ համատեղ իրականացված կրթական ծրագրերը, դրանց թիվը և մասնակիցների թիվը՝ ըստ ծրագրերի.</p> <p><i>(Նկարագրել կրթական ծրագրերը, որոնք իրականացնում են հաստատությունը և ՀԿ-ները համատեղ, ծրագրի տևողությունը, թիվը, մասնակից սաների և աշխատակիցների թիվ).</i></p>	-
<p>Է.ուսումնական հաստատությունը համագործակցում է իրեն սպասարկող Տարածքային մանկավարժահոգեբանական կենտրոնի հետ.</p>	<p>&lt;&lt;Հրաշք&gt;&gt; մսուր մանկապարտեզ ՀՈԱԿ-ը համագործակցում է ՏՄԱԿ-ի հետ, խորհրդատվական սեմինարների, աշխատանքի պլանավորման հարցերի շրջանակներում</p>
<p>գ.ուսումնական հաստատությունը համագործակցում է համայնքում գործող բժշկական հաստատության հետ՝ ԿԶԱՊԿ ունեցող երեխաների հայտնաբերելու եւ ն/դ կրթության մեջ ներգրավելու նպատակով.</p>	Չի համագործակցում
<p>Է.ուսումնական հաստատությունը համագործակցում է համայնքի հանրակրթական դպրոցների հետ՝ իր սաների սահուն անցումը կրթական հաջորդ մակարդակ ապահովելու նպատակով.</p>	<p>Ուսումնական հաստատությունը համագործակցում է Չարենցավանի Եղիշե Չարենցի անվան թիվ 5 հիմնական դպրոցի հետ, երեխաների սահուն անցումը մանկապարտեզից դեպի դպրոց կազմակերպելու համար:</p>

**10. ՈՒՍՈՒՄՆԱԿԱՆ ՀԱՍՏԱՏՈՒԹՅՈՒՆՈՒՄ ՆԵՐԱՌԱԿԱՆՈՒԹՅԱՆ ԵՎ  
ՀԱՎԱՍԱՐՈՒԹՅԱՆ ԱՊԱՀՈՎՈՒՄ**

Ցուցանիշ	Կատարել նշում համապատասխան փաստաթղթի, միջոցառման և գույքի առկայության մասին.
<p>ա. ուսումնական հաստատությունում բոլոր սաների համար հասանելի եւ հավասարապես որակյալ կրթության կազմակերպման նպատակով հաստատության տարեկան պլանում սահմանված են գործողություններ.</p> <p><i>(Եթե այո, ապա կատարել հղում).</i></p>	<p>Այո՝ հաստատության 2023-2024 ուսումնական տարվա աշխատանքային պլան</p> <p>Ուստարվա առաջնահերթ խնդիրներ՝</p> <p>Հետևողական աշխատանք տանել ծրագրային բոլոր բաղադրիչների ուղղությամբ՝ հիմք ընդունելով նախադպրոցական կրթական /հիմնական/ ծրագրերը և շեշտադրելով կարողունակահեն կրթական մոտեցումը:</p> <ul style="list-style-type: none"> <li>• Ապահովել սաների կրթության և զարգացման արդյունքների գնահատման տեսակների և ձևերի գործնական կիրառումը:</li> <li>• Համընդհանուր ներառական կրթության ներդրմանն ընդառաջ իրականացնել կարծրատիպերի հաղթահարման ուղղված աշխատանքներ:</li> </ul>
<p>բ. ուսումնական հաստատության տարեկան աշխատանքային պլանում ներկայացված են ԿԶԱՊԿ ունեցող սաների կրթության կազմակերպման որակի բաձրացմանը նպաստող միջոցառումներ, այդ թվում՝ մանկավարժների, դաստիարակների օգնականների վերապատրաստումներ.</p> <p><i>(Եթե այո, ապա թվարկել համապատասխան միջոցառումները).</i></p>	<p>Հաստատության 2023-2024 ուսումնական տարվա աշխատանքային պլան</p>
<p>գ. վերջին հինգ տարում մանկավարժական աշխատողները մասնակցել են վերապատրաստումների, այդ թվում՝ «Համընդհանուր ներառական կրթություն» թեմայով.</p> <p><i>(Եթե այո, ապա նշել վերապատրաստող կազմակերպությունը, վերապատրաստման ամսաթիվը և տևողությունը ժամերով, ինչպես նաև մեկնաբանել դրա</i></p>	<p>Կոտայքի ՏՄԱԿ-ի վերապատրաստման և մեթոդաբանության բաժնի կողմից իրականացվեց սեմինար՝ «&lt;0-6 տարեկան երեխաների կրթության և զարգացման կազմակերպման մանկավարժահոգեբանական աջակցության ծառայությունների կարգը&gt;&gt; թեմայով</p> <p>2022 թ-ի օգոստոսի 20,21՝ ԿԶՆԱԿ հիմնադրամ 180 րոպե, 2022թ-ի</p>

<p><i>արդյունավետությունը).</i></p>	<p>օգոստոսի 23,24,25 առցանց 180 րոպե, 2022թ-ի նոյեմբերի 2,3-ը՝ հանրապետական մանկավարժահոգեբանական կենտրոնի կողմից &lt;&lt;Հոգեբանական աջակցության առանձնահատկությունները նախադպրոցական տարիքում &gt;&gt; 8 ժամյա դասընթաց,2022 թ-ի դեկտեմբերի 05,06՝ ԱԻՆ ճգնաժամային կառավարման պետական ակադեմիա 2 օրյա, 8 ժամյա:</p>
<p>դ. վերջին հինգ տարում ներառական կրթության թեմաներով վերապատրաստում անցած դաստիարակների օգնականների թիվը.</p> <p><i>(Եթե այո, ապա նշել վերապատրաստված դաստիարակի օգնականների թիվը).</i></p>	<p>-</p>



**11. ՈՒՍՈՒՄՆԱԿԱՆ ՀԱՍՏԱՏՈՒԹՅԱՆ ՌԵՍՈՒՐՍՆԵՐԸ՝ ՈՒՂՂՎԱԾ ԿԶԱՊԿ ՌԻՆԵՑՈՂ ՍԱՆԵՐԻ ԽՆԱՍՔԻՆ ԵՎ ԴԱՍՏԻԱՐԱԿՈՒԹՅԱՆԸ . ՈՒՍՈՒՄՆԱԿԱՆ ՄԻՋԱՎԱՅՐԻ ՀԱՐՄԱՐԵՑՈՒՄԸ ՆՐԱՆՑ ԿԱՐԻՔՆԵՐԻՆ**

Ցուցանիշ	Կատարել նշում համապատասխան փաստաթղթի և գույքի առկայության մասին
<p>ա. ուսումնական հաստատությունում ամենուրեք (խմբասենյակներ, դահլիճներ, գրադարաններ և այլն) տեղաշարժման տարբեր խնդիրներ ունեցող անձանց համար ապահովված է ֆիզիկական մատչելիություն.</p> <p><i>(Եթե այո, ապա նկարագրել ինչպիսի պայմաններ են ստեղծված տեղաշարժման տարբեր խնդիրներ ունեցող անձնաց համար ֆիզիկական մատչելիության ապահովման համար).</i></p>	<p align="center"><b>Մասնակի</b></p>
<p>բ. ուսումնական հաստատությունն ունի ԿԶԱՊԿ ունեցող սաների մանկավարժահոգեբանական աջակցության թիմ (հատուկ մանկավարժ, սոցիալական վարժ, հոգեբան և այլն).</p> <p><i>(Եթե այո, ապա թվարկել հոգեբանամանկավարժական աջակցության հաստիքները, նշել ինչպես է կազմակերպվում նրանց աշխատանքը: Նկարագրել նաև ներառականության ուղղությամբ համապատասխան աշխատողների պարտականությունների շրջանակը, կրթության և զարգացման առանձնահատուկ պայմաններ կարիք ունեցող սաների հետ վարվող աշխանքները, լրացուցիչ հաստիքների կարիքը և այլն: Հաշվարկել մանկավարժա-հոգեբանական աջակցության թիմի աշխատակիցների թվի հարաբերակցությունը ԿԶԱՊԿ ունեցող սաների թվին):</i></p>	<p>Մանկական հոգեբան 1.0 դրույք լոգոպեդ 1.0 դրույք</p> <p>Նախադպրոցական ուսումնական հաստատության հոգեբանը աշխատանքներ է տանում երեխաների հոգեկան առողջության և անձի զարգացման ապահովման ուղղությամբ, բացահայտում է հուզական և մտավոր զարգացման խնդիրներ ունեցող երեխաներին, հայտնաբերում է երեխայի անջի կայացումը դժվարացնող պայմանները և հոգեկան խորոշման, հոգեախտորոշման, հոգեշտկման խորհրդատվություն և վերականգնողական միջոցներով օգնում է երեխաներին, ծնողներին, մանկավարժներին:</p> <p>Լոգոպեդը՝ նախադպրոցական հաստատությունում իրականացնում է շտկողա-դաստիարակչական աշխատանքներ: Հետազոտում է յուրաքանչյուր նոր ընդունված երեխայի խոսքը, խնդրի դեպքում ընդգրկում է իր շտկողա-դաստիարակչական աշխատանքներին:</p>

	<p>Պարապմունքները և հոգեբանը, և լոգոպեդը կազմակերպում են և անհատական, և խմբային :</p>
<p>գ. ԿԶԱՊԿ ունեցող սաներն ապահովված են ֆիզիկական և ճանաչողական զարգացման համար անհրաժեշտ խաղային նյութերով, պիտույքներով, հարմարանքներով, այլ պարագաներով.</p> <p><i>(Եթե այո, ապա թվարկել, թե ինչ ուսումնամեթոդական նյութեր ունի հաստատությունը ԿԶԱՊԿ ունեցող սաների համար, դրանց քանակը, ձևը քերման տարեթիվը, ֆիզիկական վիճակը, օգտագործման հաճախականությունն ու արդյունավետությունը և այլն: Նշել նաև լրացուցիչ սարքավորումների և ուսումնամեթոդական նյութերի կարիքը).</i></p>	<p>2014 թ-ին Վոռլդ Վիժն-ի և Beelien հովանավորությամբ բացվել է ԿԶԱՊԿ ունեցող սաների համար հատուկ սենյակ, համապատասխան զարգացնող խաղերով (օր ու ժամ)(թրթուրների ընտանիք) (ձեռնոց) (լաբիրինթ) (հույզերի ցուցատախտակ) (երկրաչափական պատկերների արկղ):Ուսումնամեթոդական ձեռնարկներ.(հուզականային ոլորտը զարգացնող)ձեռնարկ, (հեքիաթաթերապիա) տարբային առանձնահատկությունները ուսումնաօժանդակ գրականություն, շարժական գրատախտակներ: 2022 թ-ին ձեռք է բերվել ավագե տուփ:</p> <p>Անհրաժեշտ են փափուկ բասկաթոռներ և գորգեր:</p>
<p>դ. ուսումնական հաստատության խմբասենյակների դասավորվածությունն այնպիսին է, որ ԿԶԱՊԿ ունեցող սաները մեկուսացված չեն.</p> <p><i>(Եթե այո, ապա նկարագրել կրթության և զարգացման առանձնահատուկ պայմանների կարիք ունեցող սաների համար կրթության և խնամքի կազմակերպման պայմանները, խմբասենյակների դասավորվածությունը).</i></p>	
<p>ե. ուսումնական հաստատությունն ունի ռեսուրս-սենյակ՝ ԿԶԱՊԿ ունեցող սաների հետ իրականացվող անհատական եւ խմբային աշխատանքների համար.</p> <p><i>(Եթե այո, ապա նկարագրել կրթության և զարգացման առանձնահատուկ պայմանների կարիք ունեցող սաների համար նախատեսված ռեսուրս-սենյակի ֆիզիկական վիճակը, չափերը, հազեցվածությունը սարքավորումներով, սենյակի օգտագործման հաճախականությունը: Նշել նաև լրացուցիչ սարքավորումների և</i></p>	<p>Այո՝ խաղալիքների դասավորվածությունը այնպիսին է, որ հասանելի լինի ԿԶԱՊԿ ունեցող երեխաների համար:</p>

*ուսումնամեթոդական նյութերի կարիքը).*



**12. ԿԶԱՊԿ ՈՒՆԵՑՈՂ ՄԱՆԵՐԻ ԿԱՐԻՔՆԵՐԻ ՀԱՇՎԱՌՈՒՄԸ  
ՈՒՍՈՒՄՆԱԴԱՍՏԻԱՐԱԿԶԱԿԱՆ ԳՈՐԾԸՆԹԱՑՈՒՄ.**

Ցուցանիշ	Կատարել նշում համապատասխան փաստաթղթի առկայության մասին
<p>ա. անհատական ուսուցման և զարգացման պլանները մշակվում են՝ համաձայն նախադպրոցական կրթության պետական կրթական չափորոշի և նախադպրոցական կրթական ծրագրերի՝ հաշվի առնելով սաների կարիքները, ընդունակությունները, հնարավորությունները, ձեռքբերումները և առաջընթացը.</p> <p><i>(Եթե այո, սպա մանրամասնել).</i></p>	<p>Անհատական ուսուցման և զարգացման պլանները մշակվում են համաձայն 2022թ.սեպտեմբերի 07 N 34-Ն հրամանի ձև 3, ձև10 ձև 13 և ձև 15 ձևաթղթերի</p>
<p>բ.մանկավարժները գիտակցում են ներառականության վերաբերյալ կարծրատիպերի առկայությունը, դրանց վերացման անհրաժեշտությունը և անհատական խորհրդատվությունների, ծնողական ժողովների միջոցով իրականացնում են իրազեկման եւ կարծրատիպերի կոտրմանն ուղղված աշխատանքներ.</p> <p><i>(Մանկավարժների դիրքորոշումը պարզելու նպատակով անհրաժեշտ է իրականացնել հարցումներ մանկավարժների, սպասարկող և վարչական անձնակազմերի, ինչպես նաև ծնողների շրջանում).</i></p>	<p>Այո</p> <p>Մանկավարժական, վարչական և սպասարկող կազմը ներառականության վերաբերյալ կարծրատիպերի առկայությունը և դրա վերացման համար իրականացնում են իրազեկման եւ կարծրատիպերի կոտրմանն ուղղված աշխատանքներ՝ զրույցների և ընդհանուր ծնողական ժողովների ժամանակ, և անհատական խորհրդատվություն է տրամադրվում ծնողներին իրազեկման նպատակով:</p>
<p>գ. մանկավարժներն ունեն հավասար վերաբերմունք բոլոր սաների նկատմամբ՝ անկախ նրանց միջև եղած տարբերություններից և առանձնահատկություններից.</p> <p><i>(Մանկավարժների վերաբերմունքը պարզելու նպատակով անհրաժեշտ է իրականացնել հարցումներ մանկավարժների, սպասարկող և վարչական անձնակազմերի, ինչպես նաև ծնողների շրջանում).</i></p>	<p>Այո</p> <p>Մանկավարժների շրջանում արված սոց հարցումների ընթացքում պարզվել է , որ 99 %-ը պարապմունքների ընթացքում և միջոցառումներ կազմակերպելիս ընդգրկվում են զարգացման խնդիր ունեցող երեխայի:</p>

<p>դ. մանկավարժները կարողանում են կարծրատիպեր ամրապնդող վարքագիծ կամ երևույթ հայտնաբերել և ուսումնական նյութերում և հաղթահարել նույնիսկ սեփական վարքագծում. (Ներառական կրթության վերաբերյալ կարծրատիպերի առկայությունը հայտաբերելու և հաղթահարելու նպատակով անհրաժեշտ է իրականացնել հարցումներ մանկավարժների, սպասարկող և վարչական անձնակազմերի, ինչպես նաև ծնողների շրջանում):</p>	<p>Մանկավարժները, սպասարկող և վարչական անձնակազմը ունի այն գիտակցումը, որ անկախ ամեն ինչից բոլոր երեխաներն ունեն հավասար իրավունքներ: Այդ գիտակցումը պարզելու պարզելու նպատակով իրականացվել է հարցաշարի լրացում անձնակազմի, ծնողների շրջանում կապված ներառականության հետ:</p>
---	---

ԾՆՈՂՆԵՐԻ ՀԱՍԱՐ

1. Ինչ էք հասկանում ներառական երեխա ասելով:  
Պատասխան՝ Ֆիզիկական կամ Տրամաբար որևէ բան չունեցող:
2. Արդյոք ունեք մտավախություն, որ Ձեր երեխան շփվելով զարգացման խնդիրներ ունեցող երեխայի հետ կընդօրինակի նրան, նրա վարքը:  
Պատասխան՝ Ոչ, կարծում եմ, որ պարզապես է, որ երեխան չի շփվում նրան երեխաների հետ, ինչի արդյունքում կարող է լինել, որ կամ նման երեխաներ, ովքեր ունեն համար իրավունքներ:
3. Ձեր քայլը, երբ տեղեկանաք, որ Ձեր երեխայի խմբում զարգացման խնդիրներ ունեցող երեխա է ընդունվել:  
Պատասխան՝ Զարմաց վերաբերմամբ:

ԾՆՈՂՆԵՐԻ ՀԱՍԱՐ

1. Ինչ էք հասկանում ներառական երեխա ասելով:  
Պատասխան՝ Երեխան ունի Տրամաբար ինչպիսիք բնույթի վարքագծան և վարքի հնչյուններ հասցված ինչպիսիք:
2. Արդյոք ունեք մտավախություն, որ Ձեր երեխան շփվելով զարգացման խնդիրներ ունեցող երեխայի հետ կընդօրինակի նրան, նրա վարքը:  
Պատասխան՝ Չեմ կարող ասել թե ոչ, երեխան էի շփվել նման երեխաների հետ:
3. Ձեր քայլը, երբ տեղեկանաք, որ Ձեր երեխայի խմբում զարգացման խնդիրներ ունեցող երեխա է ընդունվել:  
Պատասխան՝ Եթե երեխան չունի ազդեցիկ պահվածք և չի վնասի երեխաներին ապա դեմ չեմ գնում լինել:

ՇՆՈՂՆԵՐԻ ՀԱՄԱՐ

1. Ինչ էք հասկանում ներառական երեխա ասելով:

Պատասխան՝ Տղամարդի հետ մեծացող երեխան

2. Արդյոք ունեք մտավախություն, որ Ձեր երեխան շփվելով զարգացման խնդիրներ ունեցող երեխայի հետ կընդօրինակի նրան, նրա վարքը:

Պատասխան՝ Գլ ընդօրինակից բացի շատ բարդ է, եթե սցզյաբի երեխաները ընդգրկված են նրան հարցրած, մանկացի խմբումս էի հետ ընկերակցում եմ թե՛ արտաքին, թե՛ Տղամարդի հետ մեծացող երեխան

3. Ձեր քայլը, երբ տեղեկանաք, որ Ձեր երեխայի խմբում զարգացման խնդիրներ ունեցող երեխա է ընդունվել:

Պատասխան՝ Ինչպե՞ս է նա աշխարհի, աշխարհի անձնակազմի հետ մեծացող է, պետք է ընդունենք այդ երեխաներին թե՛ շրջակայքից և թե՛ ընտանիքից

ՇՆՈՂՆԵՐԻ ՀԱՄԱՐ

1. Ինչ էք հասկանում ներառական երեխա ասելով:

Պատասխան՝ Դասակարգում է՞մ գաղափարները հասկանալու և անհարգելի կրեքսեր, վերաբերման և անհարգելի վերաբերման և հարգելի վերաբերման հարցում:

2. Արդյոք ունեք մտավախություն, որ Ձեր երեխան շփվելով զարգացման խնդիրներ ունեցող երեխայի հետ կընդօրինակի նրան, նրա վարքը:

Պատասխան՝ Ինչու՞ եմ չեմ ցուցաբերում, որ Տղամարդն է՞մ սցզյաբի

3. Ձեր քայլը, երբ տեղեկանաք, որ Ձեր երեխայի խմբում զարգացման խնդիրներ ունեցող երեխա է ընդունվել:

Պատասխան՝ Կարծախարհի հետ կցրուցեմ, որ շատերից այդ երեխային, ապրումների ժամանակ և զգևրվեմ:

ՇՆՈՂՆԵՐԻ ՀԱՄԱՐ

1. Ինչ էք հասկանում ներառական երեխա ասելով:

Պատասխան՝ Երեխաներ, որոնք ունեն արտաքին անհարգելի վերաբերման օրինակ (ժողովրդի, առարկաներ) և այլն:

2. Արդյոք ունեք մտավախություն, որ Ձեր երեխան շփվելով զարգացման խնդիրներ ունեցող երեխայի հետ կընդօրինակի նրան, նրա վարքը:

Պատասխան՝ Մեծ եմ և վախում եմ, և անցած շփում ունենալու պահանջարկում իմ երեխային կարողանալու սպասել, որ զարգանալով բավի իմ հարցի վրա երեխաներից և անհարգելի վերաբերման շնորհիվ օրինակները:

3. Ձեր քայլը, երբ տեղեկանաք, որ Ձեր երեխայի խմբում զարգացման խնդիրներ ունեցող երեխա է ընդունվել:

Պատասխան՝ Աշխարհի փոփոխվող կերպ և հոգեբանորեն ցրվածություն էլ չի փոփոխությունը և բացառելով իմ հարցում ժողովրդի ու Տղամարդի որոշ արևելի է ցույց տալ իմ հարցի վրա (հարցում էլ ինչ կրեքսերից) ինչ է՞նք:



ՄԱՆԿԱՎԱՐԺՆԵՐԻ ՀԱՄԱՐ

1. Միջոցառում կազմակերպելիս, կընդգրկելիք զարգացման խնդիր ունեցող երեխայի:

Պատասխան՝ այո, Ժամանակակից հասարակության 3- աշխարհի խնդիրն է՝  
անցող կրթության ուղի, սակայն խնդիր ունեցող ընտանիքներին և նաև նրանց  
կարողություններին առնչված պեղծ և մասնակցի:

2. Ըստ Ձեզ, արդյոք ճիշտ է, որ զարգացման խնդիր ունեցող երեխան հաճախի ոչ զարգացման  
խնդիր ունեցողների հետ:

Պատասխան՝ պարզապես ճիշտ է՝ արդեն ստեղծվել է յուրաքանչյուր, կարծես  
և՛ յա նորմալ 5 այո:

ՄԱՆԿԱՎԱՐԺՆԵՐԻ ՀԱՄԱՐ

1. Միջոցառում կազմակերպելիս, կընդգրկելիք զարգացման խնդիր ունեցող երեխայի:

Պատասխան՝ կարծես 5 ընդգրկելի:

2. Ըստ Ձեզ, արդյոք ճիշտ է, որ զարգացման խնդիր ունեցող երեխան հաճախի ոչ զարգացման  
խնդիր ունեցողների հետ:

Պատասխան՝ այո զարգացման խնդիր ունեցող  
պեղծ և հաճախի զարգացման խնդիր  
ընտանիքներին հետ:



**13. ՏԵՂԵԿՈՒԹՅՈՒՆՆԵՐ ԿԶԱՊԿ ՈՒՆԵՑՈՂ ՍԱՆԵՐԻ ՎԵՐԱԲԵՐՅԱԼ**

Ցուցանիշ	2021-2022	2022-2023	2023-2024
ա. ուսումնական հաստատության այն սաների թիվը և տոկոսը, որոնք ունեն ԿԶԱՊԿ	-	-	6
բ. ԿԶԱՊԿ ունեցող սաների բացակայությունների տարեկան միջին թիվը օր/սան			233
գ. Լրացուցիչ կրթական ծրագրերում ներառվող ԿԶԱՊԿ ունեցող սաների թիվը և տոկոսը			-

**14 ՏԵՂԵԿՈՒԹՅՈՒՆՆԵՐ ՈՒՍՈՒՄՆԱԿԱՆ ՀԱՍՏԱՏՈՒԹՅՈՒՆՈՒՄ ՍԵՌԵՐԻ ՀԱՐԱԲԵՐԱԿՑՈՒԹՅԱՆ ԵՎ ԱԶԳԱՅԻՆ ՓՈՔՐԱՄԱՍՆՈՒԹՅՈՒՆՆԵՐԻ ԵՐԵԽԱՆԵՐԻ ՎԵՐԱԲԵՐՅԱԼ**

Ցուցանիշ	2021-2022	2022-2023	2023-2024
ա. սեռերի հարաբերակցությունը	165 տղա 139 աղջիկ	154 տղա 142 աղջիկ	158 տղա 161 աղջիկ
բ. ուսումնական հաստատությունում ընդգրկված ազգային փոքրամասնությունների երեխաների թիվը և տոկոսը	-	-	-